

# ΕΓΧΕΙΡΙΔΙΟ ΧΡΗΣΤΗ



## TRXSMART COMPACT



Οδηγίες στα ελληνικά.  
Διαβάστε το εγχειρίδιο προσεκτικά και  
φυλάξτε το πάντα κοντά στο προϊόν.

## ΠΕΡΙΕΧΟΜΕΝΑ

1.0 ΠΡΟΕΙΔΟΠΟΙΗΣΕΙΣ ΑΣΦΑΛΕΙΑΣ.....	ΣΕΛ. 3
1.1 ΠΡΟΒΛΕΠΟΜΕΝΗ ΧΡΗΣΗ & ΑΝΤΕΝΔΕΙΞΕΙΣ.....	ΣΕΛ. 4
1.2 ΕΞΟΠΛΙΣΜΟΣ ΑΣΦΑΛΕΙΑΣ.....	ΣΕΛ. 5
1.3 ΑΥΤΟΚΟΛΛΗΤΕΣ ΕΤΙΚΕΤΕΣ ΣΤΟ ΠΡΟΪΟΝ.....	ΣΕΛ. 6
1.4 ΤΕΧΝΙΚΑ ΧΑΡΑΚΤΗΡΙΣΤΙΚΑ.....	ΣΕΛ.7
2.0 ΤΟΠΟΘΕΣΙΑ ΕΓΚΑΤΑΣΤΑΣΗΣ ΤΟΥ ΠΡΟΪΟΝΤΟΣ.....	ΣΕΛ. 8
2.1 ΑΝΟΙΓΜΑ ΣΥΣΚΕΥΑΣΙΑΣ - ΠΕΡΙΕΧΟΜΕΝΟ.....	ΣΕΛ. 9
2.2 ΣΥΝΑΡΜΟΛΟΓΗΣΗ.....	ΣΕΛ. 10
2.3 ΠΛΑΙΣΙΟ ΣΕ ΘΕΣΗ ΛΕΙΤΟΥΡΓΙΑΣ.....	ΣΕΛ. 11
2.4 ΠΛΑΙΣΙΟ ΣΕ ΘΕΣΗ ΑΠΟΘΗΚΕΥΣΗΣ.....	ΣΕΛ. 13
2.5 ΜΕΤΑΚΙΝΗΣΗ ΠΡΟΪΟΝΤΟΣ.....	ΣΕΛ. 15
2.6 ΡΥΘΜΙΣΗ ΚΛΙΣΗΣ ΕΠΙΦΑΝΕΙΑΣ ΤΡΕΞΙΜΑΤΟΣ.....	ΣΕΛ. 15
2.7 ΗΛΕΚΤΡΙΚΕΣ ΣΥΝΔΕΣΕΙΣ.....	ΣΕΛ. 16
3.0 ΣΥΜΒΟΥΛΕΣ ΠΡΟΠΟΝΗΣΗΣ.....	ΣΕΛ. 17
3.1 ΠΡΑΚΤΙΚΕΣ ΣΥΜΒΟΥΛΕΣ ΧΡΗΣΗΣ.....	ΣΕΛ. 18
3.2 ΥΠΟΛΟΓΙΣΤΗΣ ΠΡΟΠΟΝΗΣΗΣ (ΕΝΔΕΙΞΕΙΣ).....	ΣΕΛ. 19
3.3 ΥΠΟΛΟΓΙΣΤΗΣ ΠΡΟΠΟΝΗΣΗΣ (ΠΛΗΚΤΡΑ).....	ΣΕΛ. 20
3.4 ΧΕΙΡΟΚΙΝΗΤΟ ΠΡΟΓΡΑΜΜΑ.....	ΣΕΛ. 21
3.5 ΠΡΟΚΑΘΟΡΙΣΜΕΝΑ ΠΡΟΓΡΑΜΜΑΤΑ (P01 - P12).....	ΣΕΛ. 22
4.0 ΣΥΝΤΗΡΗΣΗ - ΛΙΠΑΝΣΗ.....	ΣΕΛ. 23
4.1 ΤΕΝΤΩΜΑ - ΕΥΘΥΓΡΑΜΜΙΣΗ ΤΑΠΗΤΑ.....	ΣΕΛ. 24
5.0 ΕΚΤΟΣ ΛΕΙΤΟΡΓΙΑΣ - ΑΠΟΡΡΙΨΗ.....	ΣΕΛ. 25
6.0 ΚΑΤΑΛΟΓΟΣ ΑΝΤΑΛΛΑΚΤΙΚΩΝ - ΠΑΡΑΓΓΕΛΙΑ ΑΝΤΑΛΛΑΚΤΙΚΩΝ.....	ΣΕΛ. 25
6.1 ΔΙΑΓΡΑΜΜΑ ΑΠΟΣΥΝΑΡΜΟΛΟΓΗΣΗΣ.....	ΣΕΛ. 26
6.2 ΛΙΣΤΑ ΕΞΑΡΤΗΜΑΤΩΝ.....	ΣΕΛ. 27
7.0 ΕΓΓΥΗΣΗ.....	ΣΕΛ. 29

ΕΠΙΤΡΕΠΟΜΕΝΗ ΣΥΜΠΕΡΙΦΟΡΑ

- Πριν από τη συναρμολόγηση και τη χρήση, διαβάστε προσεκτικά αυτό το εγχειρίδιο και οποιοδήποτε άλλο φύλλο οδηγιών επισυνάπτεται.
- Χρησιμοποιήστε το όργανο μόνο εντός της οικίας. Οι διαδικασίες και οι οδηγίες χρήσης πρέπει να εξηγηθούν σε όλα τα μέλη της οικογένειας ή φίλους που θα χρησιμοποιήσουν αυτό το όργανο.
- Χρησιμοποιήστε το όργανο μόνο σε επίπεδη επιφάνεια και καλύψτε το πάτωμα ή το χαλί που τυχόν βρίσκονται από κάτω μέσω για την πρόληψη ζημιών.
- Βεβαιωθείτε ότι όσοι χρησιμοποιούν το όργανο έχουν κατανοήσει τις οδηγίες, επιβλέψτε τα πρώτα στάδια της προπόνησης. Οι οδηγίες λειτουργίας πρέπει να είναι πάντα κοντά στο όργανο για γρήγορη αναφορά σε περίπτωση ανάγκης.
- Βεβαιωθείτε ότι το όργανο αυτό χρησιμοποιείται μόνο από άτομα ηλικίας 16 ετών και άνω, και από ανθρώπους που βρίσκονται σε ικανή φυσική κατάσταση.
- Να φοράτε πάντα τα κατάλληλα ρούχα για άθληση, τα οποία δεν εμποδίζουν την κίνηση. Χρησιμοποιήστε παπούτσια κατάλληλα για τρέξιμο. Αποφεύγετε να φοράτε ρούχα που εμποδίζουν την αναπνοή ή παπούτσια με σόλες από άκαμπτο υλικό.
- Κρατήστε τα χέρια και τα πόδια σας μακριά από κινούμενα μέρη όταν το όργανο βρίσκεται σε λειτουργία.
- Όταν, κατά τη διάρκεια της άσκησης, εμφανίσετε ζάλη, πόνο στο στήθος ή δυσκολία στην αναπνοή, σταματήστε ΑΜΕΣΩΣ την άσκηση και συμβουλευτείτε το γιατρό σας.
- Ελέγχετε περιοδικά το σφίξιμο όλων των βιδών των ορθοστατών και των χειρολαβών, καθώς και την ακεραιότητα όλων των επιμέρους μερών του εργαλείου.

ΜΗ ΕΠΙΤΡΕΠΤΗ ΣΥΜΠΕΡΙΦΟΡΑ

- ΜΗΝ εγκαταστήσετε το όργανο σε γυμναστήρια ή σε χώρους που χρησιμοποιούνται για επαγγελματική άσκηση, αυτό το εργαλείο δεν έχει σχεδιαστεί για εντατική χρήση σε επαγγελματικές δραστηριότητες ή για τους σκοπούς αποκατάστασης.
- ΜΗΝ συνδέσετε το εργαλείο με το ηλεκτρικό δίκτυο πριν ολοκληρωθούν όλες οι διαδικασίες εγκατάστασης.
- ΜΗΝ τοποθετείτε κύπελλα ή φιάλες με υγρά κοντά στο εργαλείο.
- ΜΗΝ καθαρίζετε την κονσόλα ή/και τα πλαστικά μέρη του οργάνου με αιχμηρά αντικείμενα, βούρτσες, σφουγγάρια ή σκληρά χημικά.
- ΜΗΝ αποσυναρμολογείτε τα απαραίτητα εξαρτήματα, εκτός εάν αυτό καθορίζεται στο εγχειρίδιο οδηγιών.
- ΜΗΝ μετακινείτε τη μονάδα όταν είναι συνδεδεμένη στο βύσμα τροφοδοσίας.
- ΜΗΝ τραβάτε το καλώδιο τροφοδοσίας για να αποσυνδέσετε από την πρίζα.
- ΜΗΝ τοποθετείτε το μηχάνημα έξω από το σπίτι, μην το αφήνετε εκτεθειμένο στα καιρικά φαινόμενα.
- ΜΗΝ αφήνετε παιδιά ή κατοικίδια ζώα να έρθουν κοντά στο όργανο. Αφαιρέστε το κλειδί ασφαλείας μετά από κάθε χρήση.
- Ποτέ μη χρησιμοποιείτε το όργανο εάν έχει υποστεί βλάβη. Σε περίπτωση βλάβης ή / και δυσλειτουργίας του οργάνου μην το πειράζετε. Για τις επισκευές επικοινωνήστε με ένα εξειδικευμένο κέντρο σέρβις.
- ΜΗΝ χρησιμοποιείτε το όργανο για μεγάλο χρονικό διάστημα ως προσομοιωτή βιάδισης (σε χαμηλή ταχύτητα - 3 χλμ/ώρα). Υπάρχει κίνδυνος υπερθέρμανσης και βλάβης του κινητήρα.
- ΜΗΝ φοράτε ρούχα κατασκευασμένα από συνθετικό υλικό ή μάλλινα, κατά τη διάρκεια της άσκησης. Η χρήση ακατάλληλων ειδών ένδυσης μπορεί να προκαλέσει προβλήματα υγιεινής φύσης, αλλά και τη δημιουργία ηλεκτροστατικών φορτίων.

Το προϊόν που περιγράφεται σε αυτό το εγχειρίδιο έχει σχεδιαστεί και πιστοποιηθεί για ιδιωτική χρήση σε οικιακό περιβάλλον και είναι ένα εργαλείο για άσκηση που σας επιτρέπει να μείνετε σε φόρμα μέσα από συνεχή προπόνηση, υψηλής έντασης για την αποτελεσματική βελτίωση της καρδιαγγειακής λειτουργίας και της αντοχής.

Αυτό το εργαλείο σας επιτρέπει να ασκείστε χωρίς να φεύγετε από το σπίτι, ακόμη και όταν ο καιρός δεν το επιτρέπει, ή απλά όταν δεν έχετε την διάθεση ή το χρόνο να φύγετε από το σπίτι για να πάτε για προπόνηση σε ένα γυμναστήριο.

Είναι απαραίτητο να ακολουθήσετε όλες τις οδηγίες και τις προειδοποιήσεις που περιέχονται σε αυτό το εγχειρίδιο, προκειμένου να εξασφαλιστεί ότι ασκείστε με ασφάλεια, έντονες και παρατεταμένες προπονήσεις απαιτούν καλή φυσική κατάσταση και για το λόγο αυτό είναι απαραίτητο να αξιολογηθούν οι αντενδείξεις χρήσης που αναφέρονται παρακάτω.

Η χρήση του προϊόντος απαγορεύεται στις ακόλουθες περιπτώσεις:

- ηλικία χρηστών κάτω των 16 ετών
- βάρος χρήστη που υπερβαίνει το όριο που αναφέρεται στην ετικέτα και στις τεχνικές προδιαγραφές
- χρήση από εγκύους
- χρήση από διαβητικούς
- υχρήση από άτομα με ασθένειες που σχετίζονται με την καρδιά, τους πνεύμονες ή τα νεφρά

Η εγγύηση για το προϊόν και η ευθύνη του διανομέα δεν ισχύουν στις ακόλουθες περιπτώσεις:

- ακατάλληλη χρήση του προϊόντος πέραν αυτών που αναφέρονται στις οδηγίες χρήσης
- μη συμμόρφωση με τα διαστήματα και τις μεθόδους συντήρησης
- παραποίηση προϊόντος
- χρήση μη γνήσιων ανταλλακτικών
- μη τήρηση των προφυλάξεων ασφαλείας στα σκίτσα και στο εγχειρίδιο οδηγιών

Αυτό το εγχειρίδιο περιέχει όλες τις πληροφορίες για την εγκατάσταση, τη συντήρηση και την ορθή χρήση του οργάνου. Ο χρήστης του προϊόντος και τυχόν φίλοι και μέλη της οικογένειας που θα το χρησιμοποιήσουν είναι υποχρεωμένοι να διαβάσουν προσεκτικά τις πληροφορίες σε αυτό το εγχειρίδιο, έτσι ώστε να μπορούν να εκτελέσουν μια ασφαλή και ορθή χρήση.

Παρακαλούμε ακολουθήστε τις οδηγίες για τη μέγιστη προσωπική σας ασφάλεια και μεγαλύτερη διάρκεια ζωής του προϊόντος.

Οι οδηγίες ασφαλείας και τα σχετικά τμήματα του κειμένου σημειώνονται με έντονους χαρακτήρες και προηγείται ένα σύμβολο, όπως απεικονίζεται παρακάτω.



Κάθε πληροφορία που επισημαίνεται με αυτό το σύμβολο υποδεικνύει ΚΙΝΔΥΝΟ, να είστε ιδιαίτερα προσεκτικοί για να αποφύγετε τραυματισμούς.



Κάθε πληροφορία που επισημαίνεται με αυτό το σύμβολο υποδεικνύει ΠΡΟΣΟΧΗ, να είστε ιδιαίτερα προσεκτικοί για την αποφυγή ζημιών στο προϊόν.

**ΣΗΜΕΙΩΣΗ:**

Τα σχέδια που περιλαμβάνονται στο εγχειρίδιο αποσκοπούν να απλοποιήσουν και να κάνουν πιο κατανοητές τις διάφορες θεματικές ενότητες.

Ωστόσο, λόγω της συνεχούς ενημέρωσης των προϊόντων, είναι πιθανό ότι ορισμένα από αυτά τα σχέδια είναι διαφορετικά από το αγορασθέν προϊόν. Σε μία τέτοια περίπτωση, παρακαλούμε σημειώστε ότι αποτελούν βοηθητικά σκίτσα και ότι η ασφάλεια και οι πληροφορίες παραμένουν με την ίδια εγγύηση. Ο κατασκευαστής εφαρμόζει μία πολιτική συνεχούς ανάπτυξης και ενημέρωσης, και μπορεί να κάνει αλλαγές στα αισθητικά μέρη του προϊόντος χωρίς προειδοποίηση.



- Πριν ξεκινήσετε την άσκηση τοποθετήστε το κλειδί ασφαλείας στη θέση του πάνω στη κονσόλα και μαγκώστε το ειδικό κλιπ στα ρούχα σας.
- Μετά από κάθε χρήση του τάπητα αφαιρέστε το κλειδί ασφαλείας από την κονσόλα. Το να αφαιρείτε το κλειδί ασφαλείας από τη θέση του είναι σημαντικό για να αποφύγετε απρόβλεπτες ενέργειες από φίλους ή παιδιά. αποτελεσματική βελτίωση της καρδιαγγειακής λειτουργίας και της αντοχής.

Συνδέστε το κλειδί ασφαλείας στην κονσόλα προκειμένου να λειτουργήσει το εργαλείο και να αρχίσει μια άσκηση.

Αφαιρέστε το κλειδί ασφαλείας από την κονσόλα για να σταματήσει αμέσως την άσκηση και να επαναφέρετε όλα τα δεδομένα στη μνήμη.



Στα μοντέλα που διαθέτουν ηλεκτρική κλίση της επιφάνειας τρεξίματος, όταν αφαιρείται το κλειδί ασφαλείας, το ράουλο σταματάει και η επιφάνεια τρεξίματος παραμένει στο επίπεδο κλίσης που βρισκόταν την ώρα της άσκησης. Όταν επανατοποθετείται το κλειδί ασφαλείας, η επιφάνεια τρεξίματος γυρνάει αυτόματα στο

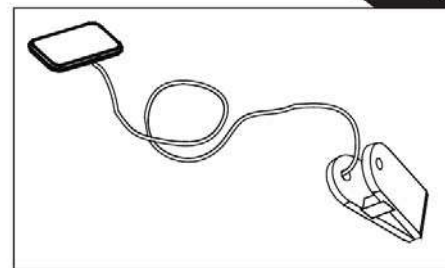
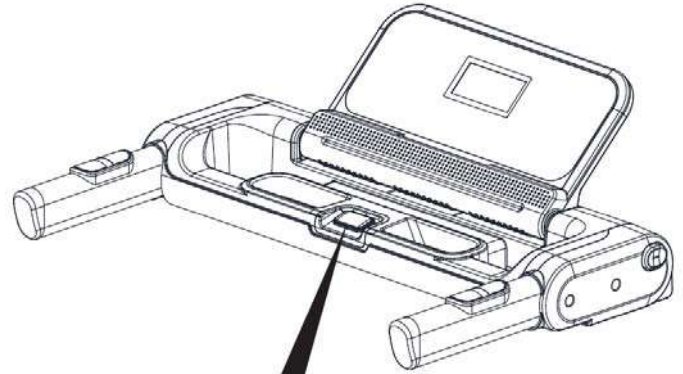

Κλειδί ασφαλείας

- 1) Στην ετικέτα της ταυτότητας του προϊόντος αναφέρονται τα τεχνικά χαρακτηριστικά και ο σειριακός αριθμός.
- 2) Σύμβολο που υποδηλώνει την απαραίτητη ανάγνωση του εγχειριδίου χρήσης (manual) πριν γίνει οποιαδήποτε εργασία.
- 3) Σύμβολα συμμόρφωσης του προϊόντος στις κοινοτικές οδηγίες σε σχέση με τη χρήση επικίνδυνων ουσιών σε ηλεκτρικές και ηλεκτρονικές συσκευές.
- 4) Προειδοποιητική ετικέτα: αναφέρεται στην αναγκαιότητα περιοδικής λίπανσης της επιφάνειας τρεξίματος ανάλογα με τις οδηγίες του εγχειριδίου χρήσης.
- 5) Ετικέτα ασφαλείας: υποδηλώνει τον κίνδυνο τραυματισμού των δακτύλων ανάμεσα στο πίσω ράουλο και την επιφάνεια τρεξίματος όταν είναι σε λειτουργία.
- 6) Ετικέτα ασφαλείας: κίνδυνος ηλεκτροπληξίας. Απαγορεύεται να αποσυναρμολογήσετε το προϊόν ή να πειράξετε το εσωτερικό του μοτέρ.
- 7) Ετικέτα ασφαλείας: υποχρέωση να συνδέσετε το προϊόν με μία πρίζα που να διαθέτει γείωση. Για να είστε σίγουροι ότι το προϊόν θα είναι ασφαλές επαληθεύστε την ποιότητα της γείωσης της πρίζας του σπιτιού σας.
- 8) Προειδοποιητικό σήμα: υποχρεωτικά ανάγνωση του εγχειριδίου οδηγιών πριν προβείτε σε οποιαδήποτε εργασία συναρμολόγησης ή συντήρηση του προϊόντος.
- 9) Σήμα ασφαλείας: κίνδυνος σύνθλιψης των δακτύλων και των χεριών μεταξύ των ορθοστατών και των κινητών στοιχείων, κατά τη διαδικασία αναδίπλωσης.

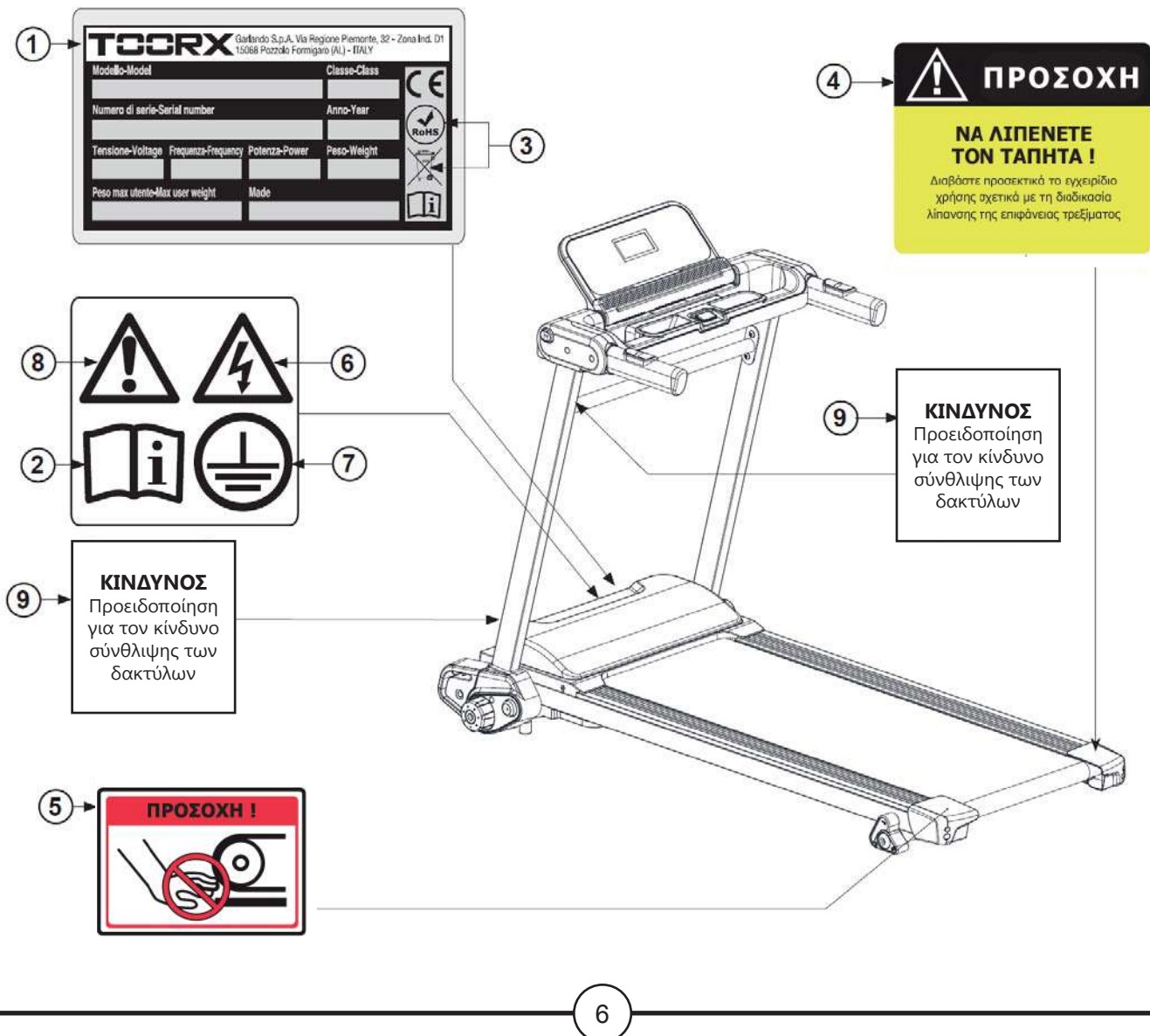

ΕΛΑΧΙΣΤΗ / ΜΕΓΙΣΤΗ ΤΑΧΥΤΗΤΑ	1-14 km/h
ΚΛΙΣΗ	χειροκίνητη ρύθμιση σε 3 επίπεδα
ΕΠΙΦΑΝΕΙΑ ΤΡΕΞΙΜΑΤΟΣ	44 x 123 cm
ΠΑΧΟΣ ΙΜΑΝΤΑ ΤΡΕΞΙΜΑΤΟΣ	0,16 cm
ΔΙΑΣΤΑΣΕΙΣ ΟΤΑΝ ΣΤΗΘΕΙ (ΜxΠxΥ)	168 x 79 x 120 cm
ΔΙΑΣΤΑΣΕΙΣ ΟΤΑΝ ΔΙΠΛΩΘΕΙ (ΜxΠxΥ)	162 x 79 x 30 cm
ΔΙΑΣΤΑΣΕΙΣ ΣΥΣΚΕΥΑΣΙΑΣ (ΜxΠxΥ)	168,5 x 84,5 x 29 cm
ΙΣΧΥΣ ΚΙΝΗΤΗΡΑ DC (Continuous / Peak):	2 hp / 3 hp
ΚΑΘΑΡΟ ΒΑΡΟΣ	53,5 Kg
ΜΙΚΤΟ ΒΑΡΟΣ	61 kg
ΜΕΓΙΣΤΟ ΒΑΡΟΣ ΧΡΗΣΤΗ	100 Kg
ΤΑΣΗ ΤΡΟΦΟΔΟΣΙΑΣ	230V AC
ΣΥΧΝΟΤΗΤΑ ΤΡΟΦΟΔΟΣΙΑΣ	50/60 Hz
ΜΕΓΙΣΤΗ ΙΣΧΥΣ	800 W
ΑΝΙΧΝΕΥΣΗ ΚΑΡΔΙΑΚΟΥ ΠΑΛΜΟΥ	Αισθητήρες ανίχνευσης καρδιακού παλμού
ΠΙΣΤΟΠΟΙΗΣΕΙΣ	Πρότυπα: EN ISO 20957-1 - EN 957-6 (κατηγορία HC)
	Οδηγίες: 2001/95/CE - 2006/95/CE - 2004/108/CE - 2011/65/UE

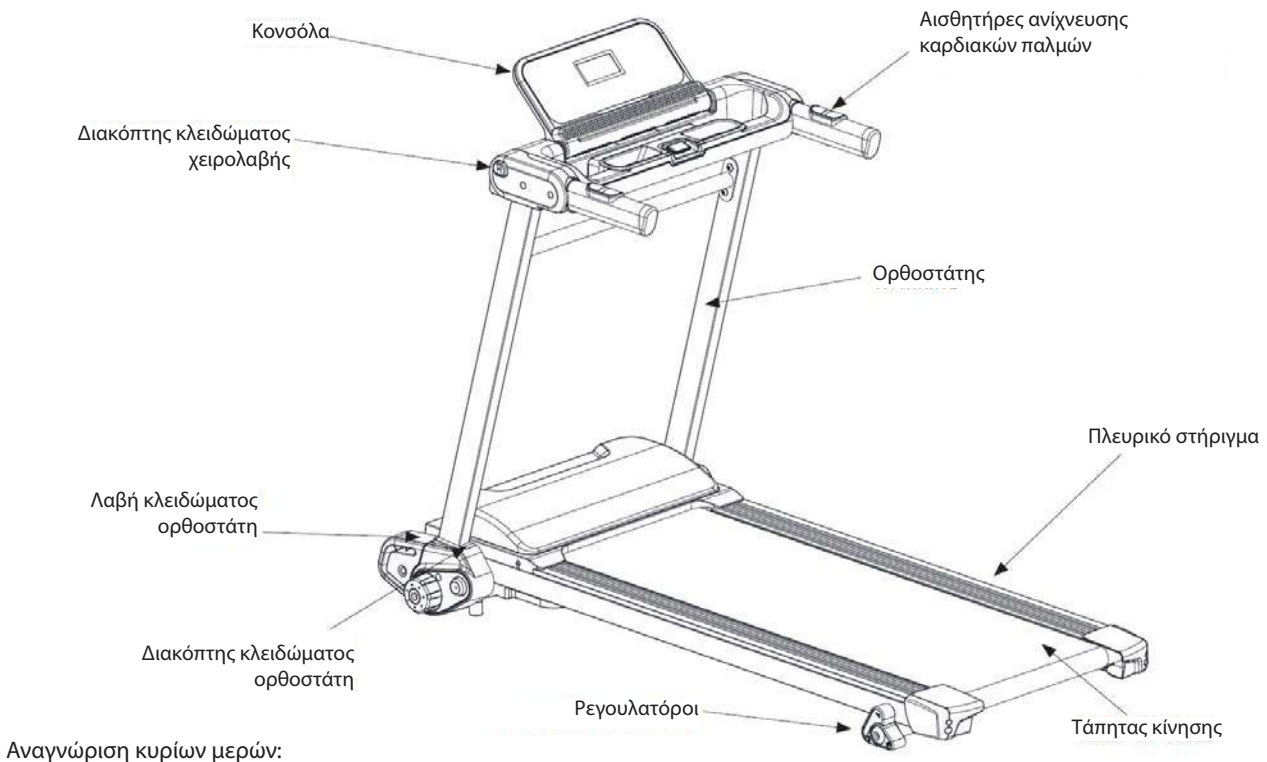

**ΧΑΡΑΚΤΗΡΙΣΤΙΚΑ ΧΩΡΟΥ:**

- Ο ιδανικός χώρος για την εγκατάσταση και καλή συντήρηση του προϊόντος πρέπει να είναι:
  - χώρος κατοικίας,
  - στεγασμένος και ευρύχωρος,
  - με τεχνητό και φυσικό φωτισμό,
  - με ένα ή περισσότερα παράθυρα,
  - με θερμοκρασία από 5°C μέχρι 32°C,
  - με σχετική υγρασία από 20% μέχρι 90%.

Το προϊόν δεν πρέπει να εγκαθίσταται σε εξωτερικούς χώρους, σε χώρους με μεγάλη υγρασία ή κοντά στη θάλασσα.

**ΧΑΡΑΚΤΗΡΙΣΤΙΚΑ ΠΑΤΩΜΑΤΟΣ:**

- Το ιδανικό έδαφος για την τοποθέτηση του προϊόντος πρέπει να είναι:
  - με πάτωμα εντελώς επίπεδο,
  - με αντοχή στο βάρος του προϊόντος.

Στα πατώματα από υλικά που φθείρονται (όπως μοκέτες, παρκέ κλπ) πρέπει να τοποθετούνται ειδικά προστατευτικά στα σημεία επαφής.

**ΠΡΟΥΠΟΘΕΣΕΙΣ ΤΟΥ ΧΩΡΟΥ ΕΓΚΑΤΑΣΤΑΣΗΣ:**

- Το σημείο τοποθέτησης του προϊόντος δεν πρέπει να εκτίθεται στον ήλιο, και σε περίπτωση μεγάλων παραθύρων καλό θα είναι να παρεμβάλλεται κάποια κουρτίνα. Επίσης το προϊόν πρέπει να είναι μακριά από συσκευές κλιματισμού για την αποφυγή ρευμάτων αέρα κατά την διάρκεια της προπόνησης.

**ΑΠΑΙΤΗΣΕΙΣ ΑΣΦΑΛΕΙΑΣ:**

- ΕΙΝΑΙ ΥΠΟΧΡΕΩΤΙΚΟ να αφήσετε μια απόσταση ασφαλείας ελεύθερη τουλάχιστον 2 μέτρων μεταξύ του πίσω τμήματος και του τοίχου. ΔΕΝ πρέπει να υπάρχουν κανενός είδους αντικείμενα στον ελεύθερο χώρο πίσω από τον τάπητα.

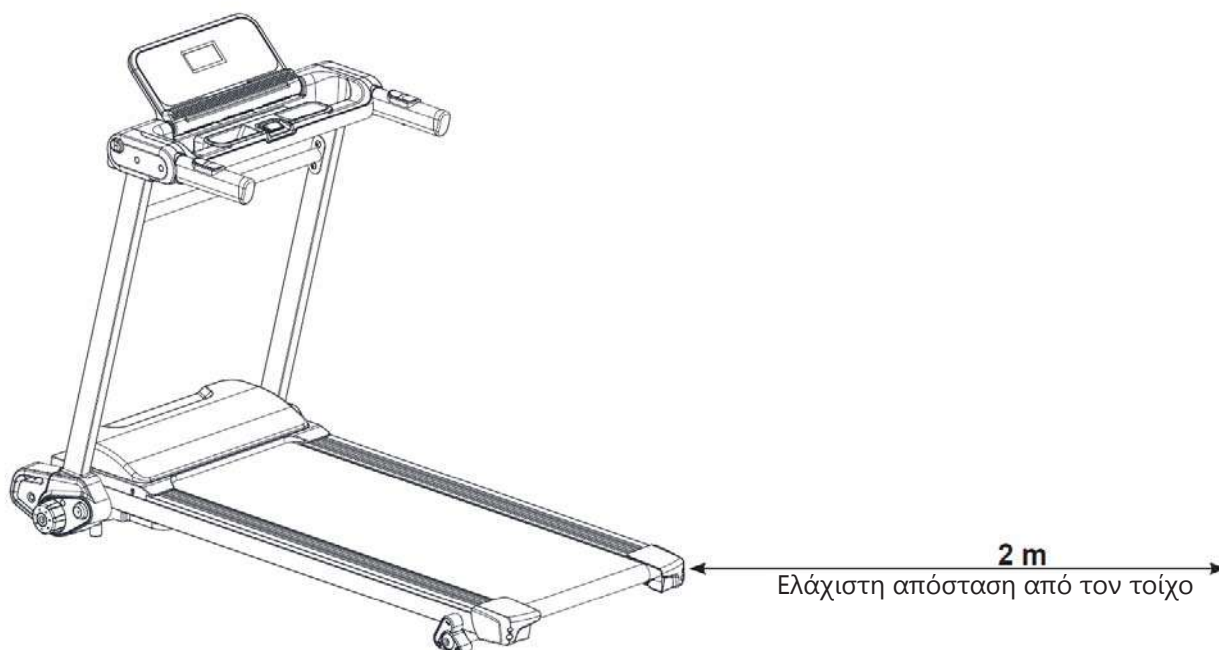



Η συσκευασία αποτελείται από ένα χάρτινο κιβώτιο κλεισμένο με μεταλλικούς συνδετήρες και ταινίες περιτύλιξης.

Για να σηκώσετε ή να μετακινήσετε το κιβώτιο ζητήστε τη βοήθεια και άλλων ατόμων στην περίπτωση που είναι ογκώδες και βαρύ.

Όταν τοποθετείτε το κιβώτιο στο πάτωμα, ακολουθείστε την ένδειξη "Πάνω Μέρος" που είναι σημειωμένη με βέλος τυπωμένο στο χαρτόνι. Για να ανοίξετε το κιβώτιο κόψτε τις ταινίες με ένα ψαλίδι και βγάλτε τους συνδετήρες με μία πένσα.



Κατά τη διάρκεια του ανοίγματος της συσκευασίας μην τραβάτε το κύριο πλαίσιο από τις χειρολαβές, αυτό μπορεί να βλάψει την κονσόλα, είναι σημαντικό να συμβουλευτείτε τις οδηγίες σε αυτή τη σελίδα.

- Μετά την κοπή των ταινιών ανασηκώστε το κάλυμμα από το κουτί και ανοίξτε τις τέσσερις πλευρές του κουτιού κόβοντας τις γωνίες.
- Αφαιρέστε όλα τα στοιχεία από τη συσκευασία που χρησιμοποιείται για πρόληψη φθορών κατά τη μεταφορά και μεταφέρετε το κύριο σώμα έξω από το κουτί, χρησιμοποιώντας τους μπροστινούς τροχούς μεταφοράς.



Σας συμβουλεύουμε να μην καταστρέψετε την αρχική συσκευασία και εάν είναι εφικτό να την κρατήσετε. Σε περίπτωση που το προϊόν είναι ελαττωματικό και θα πρέπει να επιστραφεί για κάλυψη της εγγύησης.

Η συσκευασία αποτελείται από ανακυκλώσιμα υλικά. Κατά την απόρριψη των στοιχείων της συσκευασίας σεβαστείτε την νομοθεσία της χώρας σας περί ανακυκλώσιμων υλικών.

Τα στοιχεία της συσκευασίας (χαρτόνι και σακούλες) δεν πρέπει να είναι προσβάσιμα στα παιδιά γιατί αποτελούν πιθανή πηγή κινδύνου.

Μετά την αφαίρεση του προϊόντος από το κιβώτιο προσέξτε για πιθανές βλάβες λόγω της μεταφοράς και αντιστοιχίστε όλα τα μέρη που απεικονίζονται στο έντυπο.

Υλικό που περιέχεται στη συσκευασία:

- A. Βίδες M5xP0,8x12 L (2 τμχ.)
- B. Λιπαντικό
- C. Εξάγωνο κλειδί M5, τέντωμα / κεντράρισμα ιμάντα
- D. Κατσαβίδι
- E. Κλειδί ασφαλείας

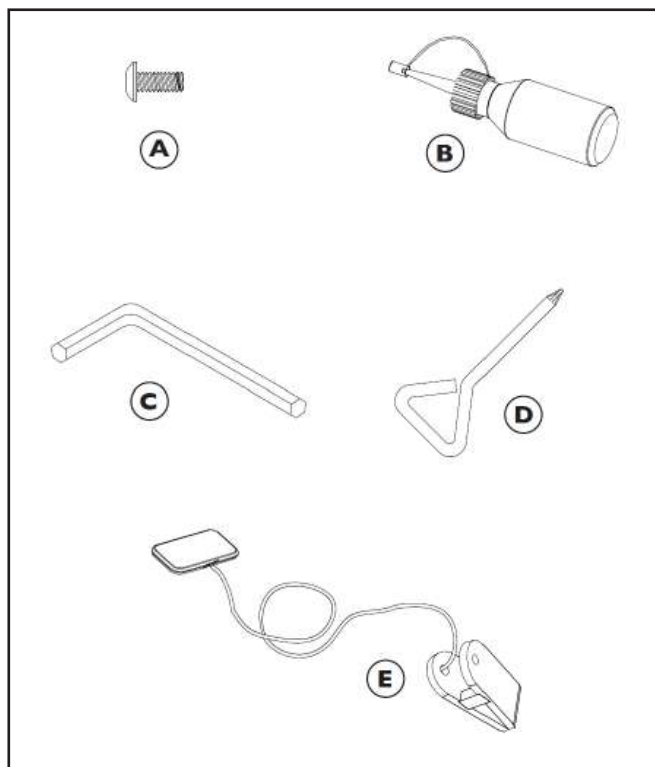



**ΚΙΝΔΥΝΟΣ**

Αφαιρέστε το προϊόν τραβώντας από το οπίσθιο άκρο της επιφάνειας κύλισης. Στη συνέχεια ανασηκώστε και μετακινήστε μέσω των μπροστινών τροχών μεταφοράς.  
**ΜΗΝ** τραβάτε από την οθόνη ή τις χειρολαβές, μπορεί να προκαλέσει ζημιά στην κονσόλα.

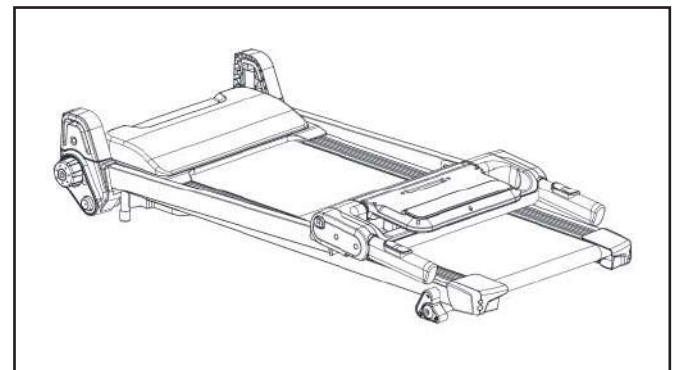
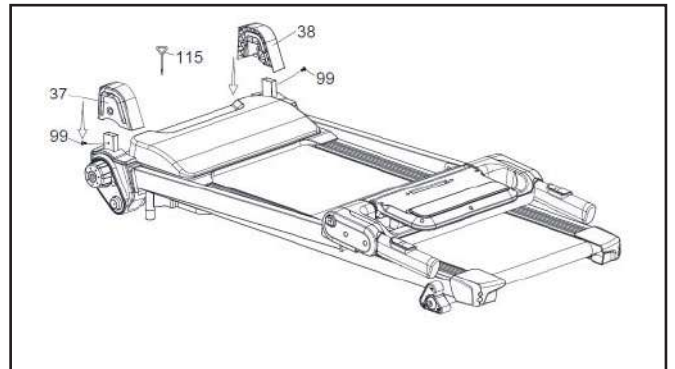
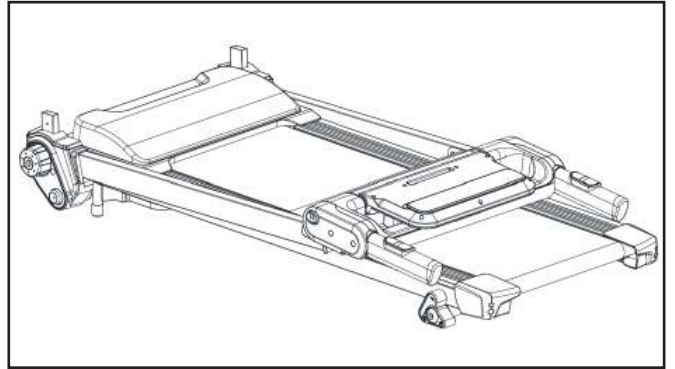
- Μετά το άνοιγμα της αρχικής συσκευασίας του προϊόντος, μετακινήστε το όργανο και τοποθετήστε το σε ένα σημείο μέσα στο δωμάτιο κοντά σε μια πρίζα με κατάλληλα χαρακτηριστικά για τη χρήση αυτού του προϊόντος.
- Τοποθετήστε το δεξί πλαστικό κάλυμμα 38 και το αριστερό 37 στα άκρα της βάσης σφίγγοντας το καθένα με μια βίδα 99 [M5xP0,8x1,2L] χρησιμοποιώντας το κατσαβίδι 115 που παρέχεται.
- Το όργανο είναι έτοιμο για χρήση.  
 Παρακαλούμε, διαβάστε προσεκτικά τις οδηγίες που ακολουθούν.

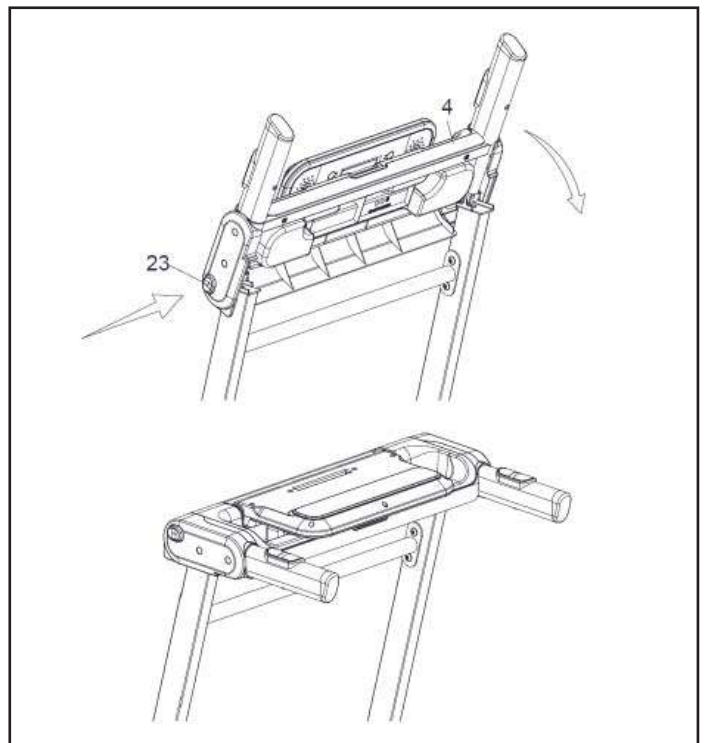
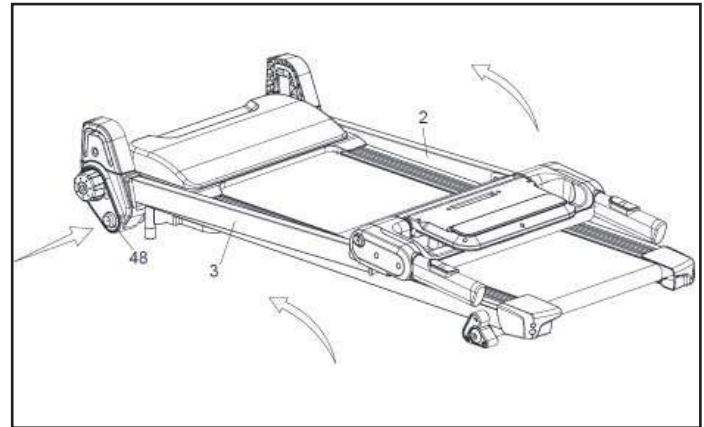
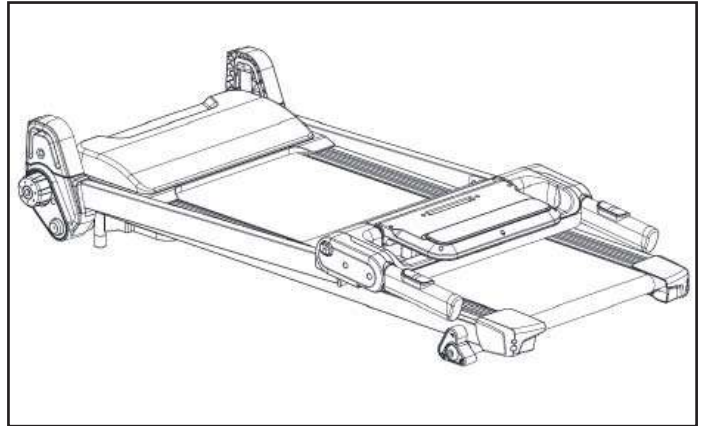

- Μετά το άνοιγμα της αρχικής συσκευασίας μετακινήστε το όργανο και τοποθετήστε το στο επιθυμητό σημείο στο δωμάτιο και δίπλα σε μια πρίζα με τα κατάλληλα χαρακτηριστικά για τη χρήση αυτού του προϊόντος.
- Κρατήστε πατημένο το κουμπί 48 και ταυτόχρονα με το άλλο χέρι ανασηκώστε τους πλευρικούς ορθοστάτες 3 και 2 έως ότου φθάσουν στην κατακόρυφη θέση κλειδώματος.
- Πιέστε παρατεταμένα το κουμπί 23, και στη συνέχεια με το άλλο χέρι να χαμηλώστε τις χειρολαβές μέχρι να βρεθούν σε οριζόντια θέση, παράλληλα προς την επιφάνεια κύλισης.



- Ανασηκώστε την κονσόλα 26 μέχρι να έρθει σε θέση λειτουργίας.  
Ρυθμίστε την κλίση της κονσόλας, προκειμένου να επιτευχθεί η καλύτερη προβολή της οθόνης, σύμφωνα με το ύψος του χρήστη.
- Το προϊόν έχει συναρμολογηθεί, σε θέση λειτουργίας και είναι έτοιμο για χρήση.  
Πριν από τη χρήση διαβάστε τα υπόλοιπα τμήματα του εγχειριδίου, ιδίως τις πληροφορίες που αφορούν την ασφάλεια.

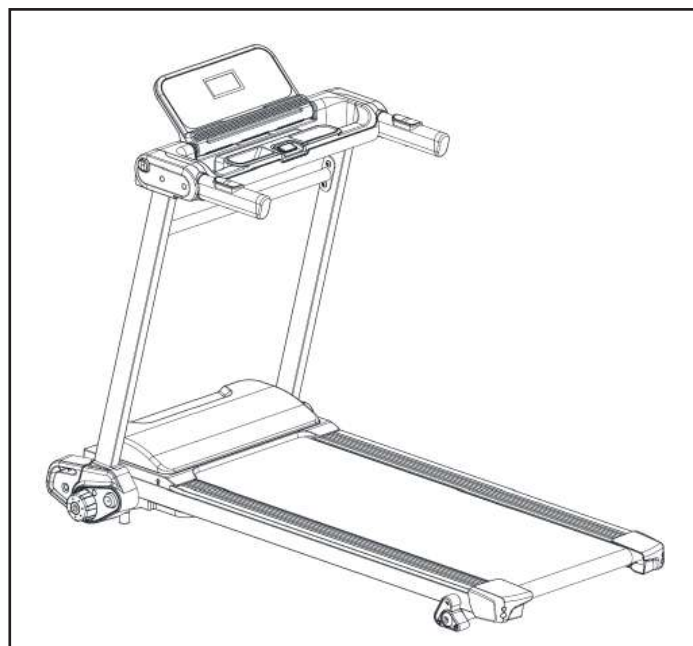
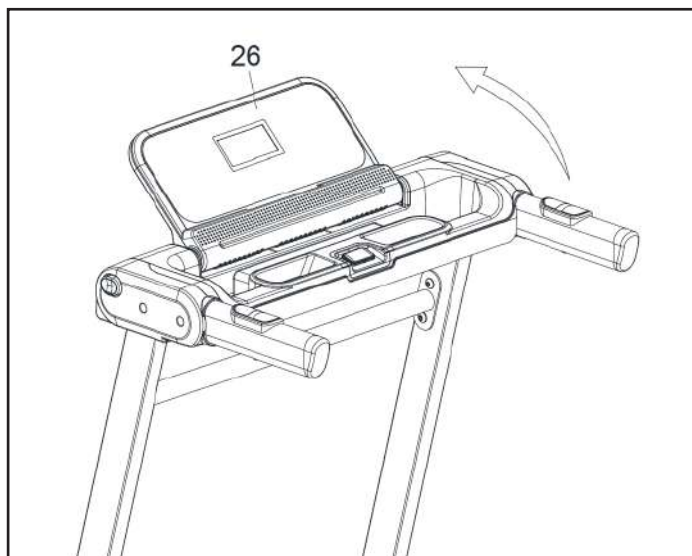

Το κύριο σώμα μπορεί να ανασηκωθεί σε κατακόρυφη θέση να καταλαμβάνει λιγότερο χώρο όταν δεν χρησιμοποιείται. Για να εκτελέσετε αυτή τη δυνατότητα ακολουθείστε τις επόμενες οδηγίες.



Απενεργοποιήστε το όργανο και αποσυνδέστε το από την πρίζα.

Μετά το όργανο μπορεί να τοποθετηθεί σε κατακόρυφη θέση. Θα πρέπει να τοποθετηθεί σε ασφαλές σημείο του σπιτιού και να μην εμποδίζει τις κινήσεις μέσα στο δωμάτιο. Για μέγιστη ασφάλεια, τοποθετήστε το κάθισμα σε κάθετη θέση, πάντα με στήριξη σε ένα τοίχο.

- Κλείστε την κονσόλα 26 μέχρι να ακουμπήσει στις χειρολαβές.
- Πατήστε και κρατήστε πατημένο το κουμπί 23, και στη συνέχεια ανασηκώστε το πλαίσιο του ταμπλό μέχρι να οι χειρολαβές να έρθουν προς τα πάνω.

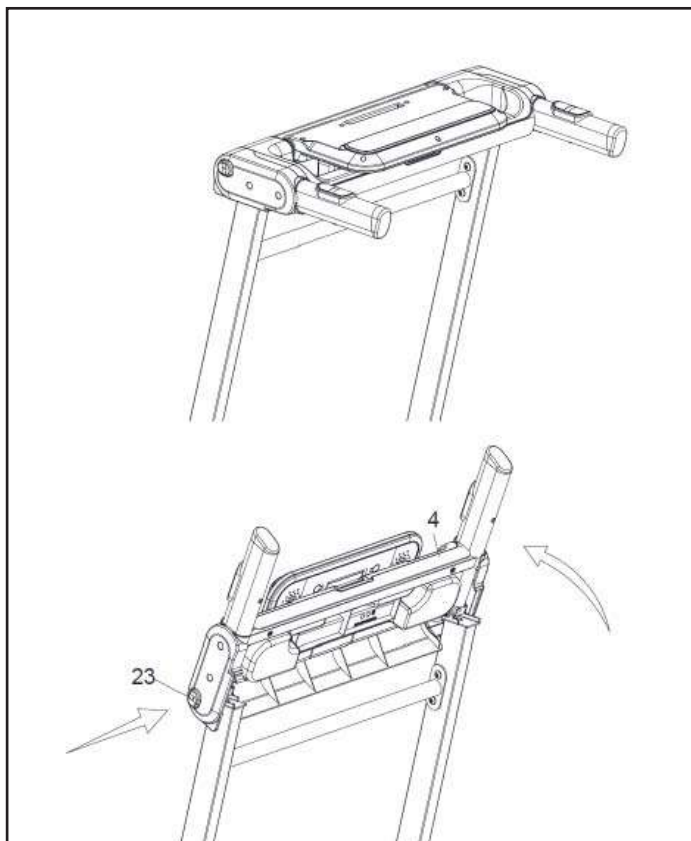
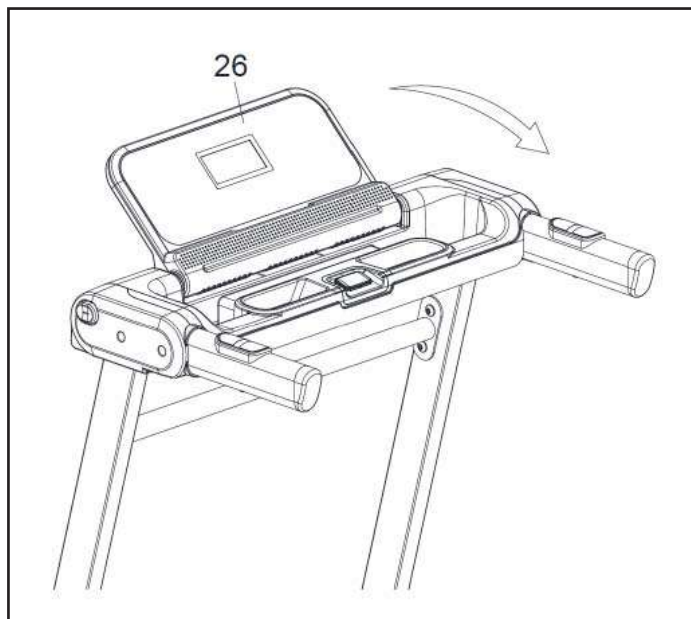

- Στη βάση του αριστερού ορθοστάτη, πατήστε και περιστρέψτε τον διακόπτη 20 δεξιόστροφα, ταυτόχρονα πιάστε τον ορθοστάτη 3 και σιγά σιγά κατεβάστε τους ορθοστάτες μέχρι να ακουμπήσουν την επιφάνεια κύλισης.
- Το προϊόν είναι τώρα σε οριζόντια θέση και μπορεί να μεταφερθεί εύκολα (μέσω των κατάλληλων τροχών μεταφοράς που είναι τοποθετημένοι κάτω από το μπροστινό μέρος), ή να τοποθετηθεί κάτω από ένα τραπέζι ή κάτω από το κρεβάτι.
- Το προϊόν μπορεί επίσης να τοποθετηθεί σε κάθετη θέση σηκώνοντας απλώς το από το πίσω μέρος έως ότου στηριχθεί στη βάση του. Με αυτήν τη ρύθμιση, το προϊόν μπορεί να τοποθετηθεί κάθετα σε μεσοδιαστήματα επίπλων ή μέσα σε μία ντουλάπα, καταλαμβάνοντας το λιγότερο δυνατό χώρο.

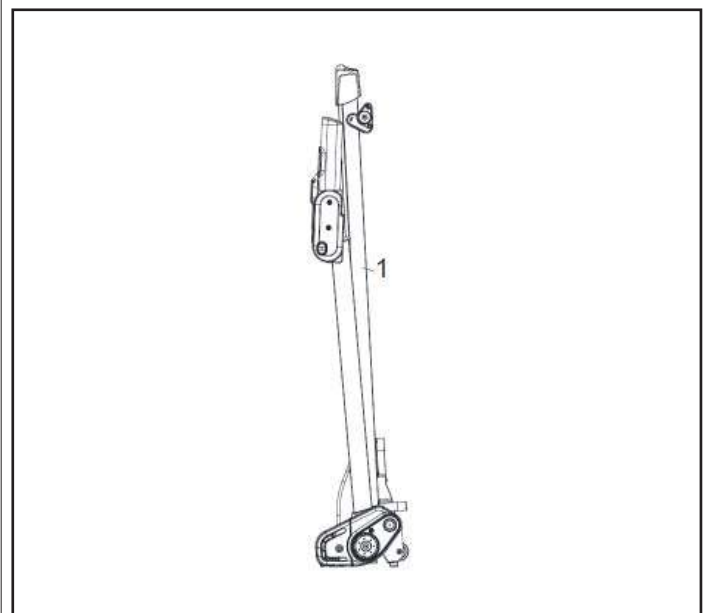
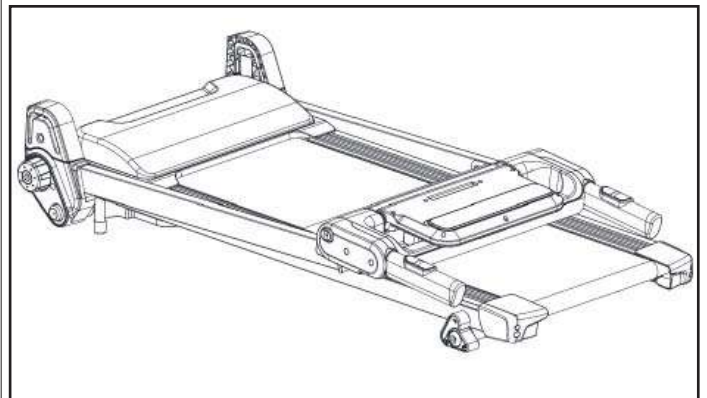
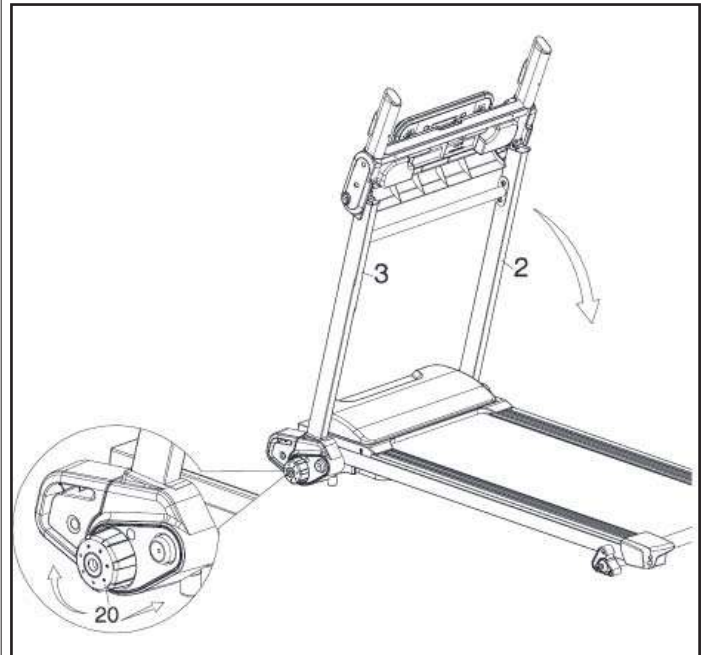



Πριν μετακινήσετε το όργανο αποσυνδέστε από την πρίζα και αναδιπλώστε το σε κατακόρυφη θέση.

Πριν από τη μετακίνηση του προϊόντος, βεβαιωθείτε ότι έχει τοποθετηθεί σωστά ο γάντζος ασφαλείας.

Το όργανο είναι εφοδιασμένο με δύο τροχούς στο μπροστινό μέρος, απαραίτητους για τη μετακίνησή του.

Η λειτουργία μετακίνησης πρέπει να πραγματοποιείται μόνο όταν το προϊόν είναι σε θέση αναδίπλωσης. Στη συνέχεια, και με τα δύο χέρια, πιάστε την πίσω λαβή και ανασηκώστε το όργανο μέχρι να ισορροπήσει στους δύο εμπρόσθιους τροχούς. Έπειτα σπρώξτε προς την επιθυμητή κατεύθυνση.

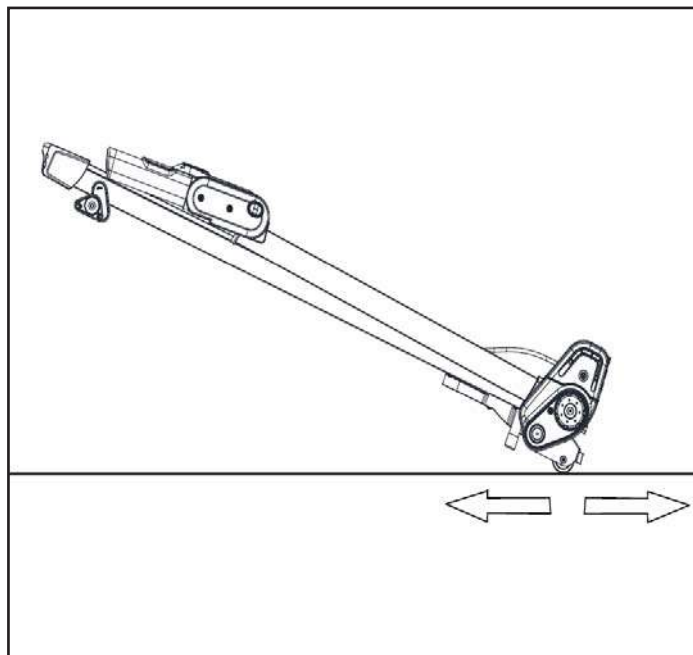

- Η κλίση της επιφάνειας τρεξίματος μπορεί να ρυθμιστεί χειροκίνητα σε τρία επίπεδα.
- Όταν η επιφάνεια τρεξίματος είναι σε στάση, ανασηκώστε το πίσω μέρος του πλαισίου και περιστρέψτε το διακόπτη κλίσης στην ίδια θέση και στις δύο πλευρές (δεξιά και αριστερά).

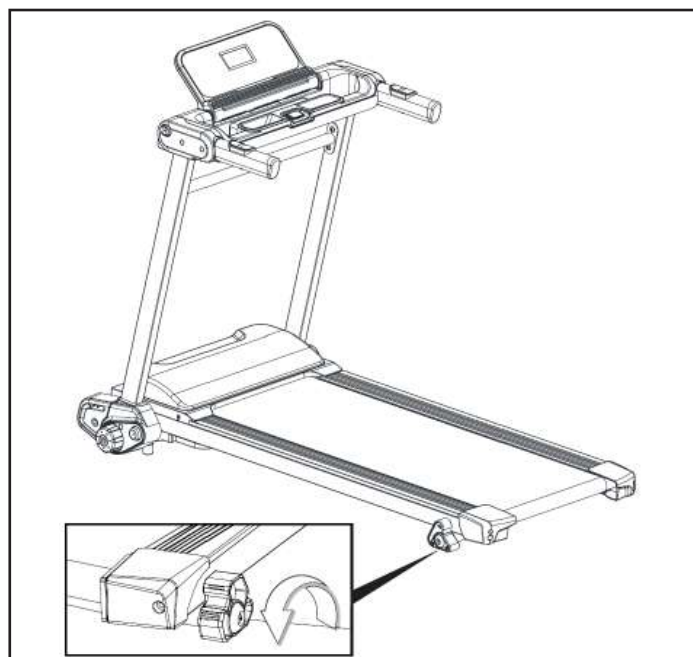

**ΠΡΟΣΟΧΗ****ΠΡΙΝ ΕΝΩΣΕΤΕ ΤΟ ΒΥΣΜΑ (ΡΕΥΜΑ)**

Επαληθεύσατε ότι η κατοικία σας έχει τις κατάλληλες προδιαγραφές σύμφωνα με τα τεχνικά χαρακτηριστικά που αναφέρονται στις ετικέτες.

Επαληθεύσατε ότι η πρίζα στον τοίχο είναι κατάλληλη για το βύσμα και ότι διαθέτει γείωση.

Επαληθεύσατε ότι ο διακόπτης χρώματος κόκκινου είναι στη θέση "0" (off).

**ΠΡΟΣΟΧΗ****ΠΡΟΦΥΛΑΞΕΙΣ ΓΙΑ ΤΟ ΒΥΣΜΑ ΚΑΙ ΤΟ ΚΑΛΩΔΙΟ**

Βάλτε το βύσμα σε μία πρίζα τοίχου, αρκετά μακριά από το όργανο, για να αποφύγετε βραχυκυκλώματα που μπορεί να προκληθούν από σταγόνες ιδρώτα ή νερού.

ΜΗΝ περάσετε το καλώδιο κάτω από το πλαίσιο και ανάμεσα σε κινητά μέρη του συστήματος κλίσης.

ΜΗΝ χρησιμοποιείτε πολύπριζα ή προεκτάσεις, παρά μόνο προσαρμογείς Η (σταυρούς).

Το όργανο είναι εφοδιασμένο με καλώδιο ρεύματος με βύσμα Ι τύπου Schuko, που πρέπει να συνδεθεί με κατάλληλη πρίζα τοίχου (τάσης μέχρι 230 VAC) με γείωση.

Στο μπροστινό μέρος του καλύμματος του κινητήρα, βρίσκεται το βύσμα L που συνδέεται το καλώδιο ρεύματος και ο κεντρικός διακόπτης M με τον οποίο μπορείτε να ενεργοποιείτε και να απενεργοποιείτε το προϊόν και, τέλος, μια προστατευτική ασφάλεια N για τις διακυμάνσεις του ρεύματος.

Σε περίπτωση παράκαμψης της ασφάλειας η οθόνη και ο κόκκινος διακόπτης δικτύου θα σβήσουν αμέσως.

Για να αποκατασταθεί η κανονική λειτουργία, θα πρέπει να περιμένετε τουλάχιστον πέντε λεπτά, στη συνέχεια, να ενεργοποιήσετε ξανά τη συσκευή πατώντας το κουμπί επαναφοράς N.

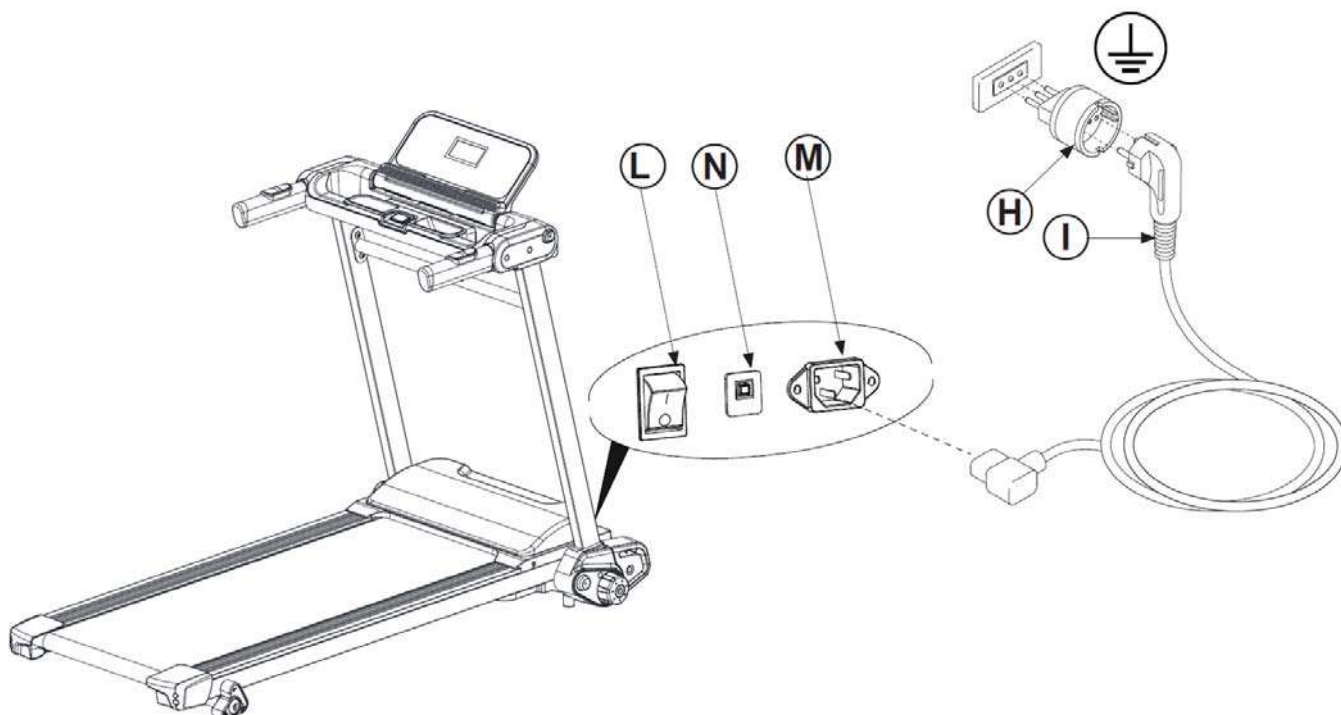



Πριν αρχίσετε να χρησιμοποιείτε το προϊόν, συνιστάται να συμβουλευτείτε το γιατρό σας για τον έλεγχο της φυσικής σας κατάστασης καθώς και να αξιολογήσει τις ιδιαίτερες προφυλάξεις που πρέπει να ληφθούν για αυτή τη συγκεκριμένη φυσική άσκηση.

Για εκείνους που θα χρησιμοποιήσουν το προϊόν για πρώτη φορά χωρίς καμία προηγούμενη εμπειρία άθλησης, θα πρέπει να έχουν περιορισμένη χρήση του προϊόντος, ειδικά στην αρχή, περιορίζοντας τις συνεδρίες. Δεν πρέπει να χρησιμοποιούν περισσότερες από τρεις φορές την εβδομάδα το ποδήλατο, και οι χρόνοι και οι ταχύτητες εξάσκησης πρέπει να διατηρηθούν στο ελάχιστο δυνατό, τόσο για να εξοικειωθείτε με τα χειριστήρια της κονσόλας όσο για να γίνει μία ομαλή μετάβαση σε ένα πρόγραμμα προπόνησης που δεν έχετε συνηθίσει.

Για όσους αθλούνται και προτίθενται να χρησιμοποιήσουν το προϊόν ως συμπλήρωμα των προπονήσεών τους, καλό είναι να συμβουλευτείτε τον προσωπικό σας γυμναστή για να προγραμματίσετε από κοινού τις ασκήσεις και την υλοποίηση του προγράμματος.

Με την παρακολούθηση του καρδιακού ρυθμού κατά τη διάρκεια της προπόνησης μπορείτε να ορίσετε τους στόχους της προπόνησης (καύση λίπους, βελτίωση αναπνευστικής λειτουργίας, βελτίωση της καρδιαγγειακής ικανότητας) όπως φαίνεται παρακάτω.

**ΠΡΟΘΕΡΜΑΝΣΗ:** Πριν από κάθε προπόνηση είναι πάντα καλό να κάνετε κάποιες ασκήσεις για να αυξήσετε τη θερμοκρασία των μυών, να ανεβάσετε τη θερμοκρασία του σώματος και να προετοιμάσετε την καρδιά και τους πνεύμονες.

**ΠΡΟΠΟΝΗΣΗ:** Ξεκινήστε σε ένα χαμηλό ρυθμό και σταδιακά αυξήστε την ένταση της προπόνησής σας μέχρι οι καρδιακοί ρυθμοί σας να φτάσουν στο επιθυμητό εύρος τιμών. Διατηρήστε όσο το δυνατόν σταθερό το ρυθμό προπόνησης ανάλογα με το στόχο σας. Κατά τη διάρκεια των πρώτων εβδομάδων της χρήσης, συνιστάται οι προπονήσεις να μην ξεπερνούν τα 20 λεπτά.

**ΑΠΟΘΕΡΑΠΕΙΑ:** Μετά τη χρήση του προϊόντος, αφιερώστε λίγα λεπτά σε διατάσεις για μυϊκή χαλάρωση.



Η προπόνηση σε υψηλή ένταση επιτρέπεται μόνο από επαγγελματίες αθλητές και πολύ καλά εκπαιδευμένους χρήστες.



**ΚΙΝΔΥΝΟΣ**

- Πριν από την έναρξη μιας προπόνησης, συνδέστε σωστά το κλειδί ασφαλείας συνδέοντας το κλιπ στα ρούχα σας. Σε περίπτωση που θέλετε να σταματήσετε άμεσα την άσκηση, απλά τραβήξτε το σχοινί για να αποσπάσετε το μαγνητικό κλειδί ασφαλείας από την κονσόλα. Για να συνεχίσετε την προπόνηση τοποθετήστε το κλειδί στη θέση του στην κονσόλα.
- Όταν ο διάδρομος δεν είναι σε χρήση, αφαιρέστε το κλειδί ασφαλείας και κρατήστε το σε ασφαλές σημείο. Κρατήστε το κλειδί ασφαλείας μακριά από παιδιά.
- Προχωρήστε σταδιακά στη χρήση του οργάνου. Χρησιμοποιήστε τις χειρολαβές όταν είναι απαραίτητο.
- Προχωράτε με αργά βήματα όταν η ταχύτητα του τάπητα είναι χαμηλή. Μην μένετε ακίνητοι όταν ο τάπητας κινείται.
- Μην προσπαθήσετε να αλλάξετε κατεύθυνση και φροντίστε ώστε το πρόσωπο και το μπροστινό μέρος του σώματος σας να κοιτούν προς την κονσόλα.
- Μην ενεργοποιείτε ποτέ το όργανο ενώ κάποιος βρίσκεται πάνω στον τάπητα.
- Να μην χρησιμοποιεί το όργανο περισσότερο από ένα άτομο τη φορά.
- Ξεκινήστε την άσκηση ενώ στέκεστε με τα πόδια στα πλαϊνά πατήματα. Από τη στιγμή που ο τάπητας ξεκινάει να κινείται με την ελάχιστη ταχύτητα, αρχίστε να περπατάτε πάνω του αργά.

Όποιος ετοιμάζεται να χρησιμοποιήσει το διάδρομο για πρώτη φορά θα πρέπει καταρχήν να εξοικειωθεί με την κονσόλα και να ελέγξει τη σωστή λειτουργία του διαδρόμου πριν ξεκινήσει ένα πρόγραμμα προπόνησης.

a. Ενεργοποιήστε το διάδρομο με τον διακόπτη -το κόκκινο φωτάκι του διακόπτη ανάβει- βάλτε το κλειδί ασφαλείας στην κατάλληλη θέση, η κονσόλα εκτελεί έναν στιγμιαίο έλεγχο ανάβοντας όλες τις ενδείξεις της οθόνης και μετά εκπέμπει έναν παρατεταμένο ήχο.

b. Ανεβείτε στον διάδρομο από τα πλάγια και τοποθετηθείτε στο κέντρο με τα πόδια στα πλαϊνά πατήματα.

c. Πατήστε το πλήκτρο START για να ξεκινήσετε αμέσως προπόνηση στην ελάχιστη ταχύτητα, στηριζόμενοι στις χειρολαβές και ξεκινήστε να περπατάτε με φυσιολογικό ρυθμό και χαλαρό βηματισμό. Διατηρήστε για λίγη ώρα μια χαμηλή ταχύτητα, ώστε να εξοικειωθείτε με την αίσθηση του κινούμενου τάπητα.

d. Όταν αισθανθείτε ότι είστε έτοιμοι, αυξήστε την ταχύτητα κύλισης του τάπητα, πατώντας το πλήκτρο αύξησης ταχύτητας VELOCITA UP και αφήστε τις χειρολαβές έτσι ώστε να κινήστε χαλαρά.

e. Κατά τη διάρκεια της άσκησης είναι σημαντικό να διατηρείτε την αυτοσυγκέντρωση σας για να αποφύγετε ατυχήματα.

f. Σας προτείνουμε να διατηρείτε μια σωστή στάση τρεξίματος με το βλέμμα εμπρός και να μην τροποποιείτε τη θέση σας ειδικά, στις υψηλότερες ταχύτητες.

g. Κατά τη διάρκεια της άσκησης, ελέγξτε συχνά τους καρδιακούς παλμούς, σφίγγοντας και με τα δύο χέρια τους αισθητήρες στην χειρολαβή και τα δεδομένα θα εμφανιστούν στην οθόνη (PULSE).

ΑΙΣΘΗΤΗΡΕΣ ΠΑΛΜΗΣ  
ΚΑΡΔΙΑΚΟΥ ΠΑΛΜΟΥ

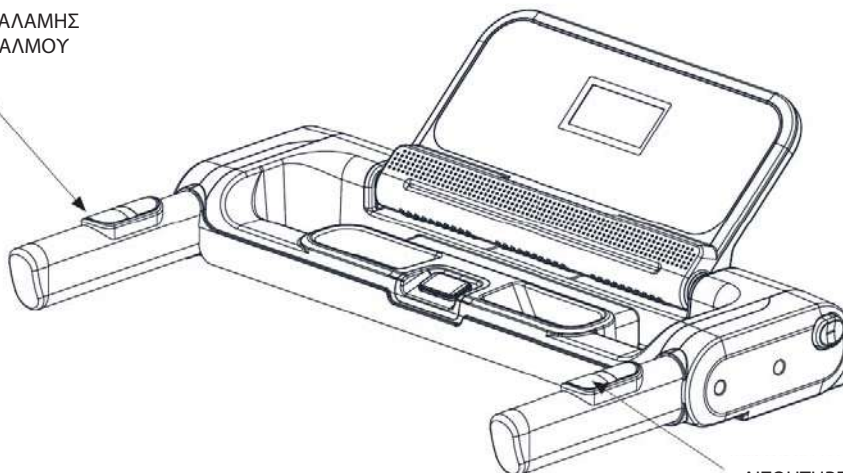

ΑΙΣΘΗΤΗΡΕΣ ΠΑΛΜΗΣ  
ΚΑΡΔΙΑΚΟΥ ΠΑΛΜΟΥ

**TIME (ΧΡΟΝΟΣ)**

- Δείχνει το χρόνο (λεπτά) που διανύθηκε από την αρχή της άσκησης ή τον εναπομείναντα χρόνο στην περίπτωση που έχετε προεπιλέξει τη διάρκεια.

**CALORIES (ΘΕΡΜΙΔΕΣ)**

- Δείχνει τις θερμίδες που καταναλώθηκαν από την αρχή της άσκησης ή τις εναπομείναντες θερμίδες στην περίπτωση που έχετε προεπιλέξει τις θερμίδες που θέλετε να κάψετε (\*).

**PULSE (ΠΑΛΜΟΣ)**

- Όταν πιάνετε τις δύο χειρολαβές ακουμπώντας τις παλάμες των χεριών στους αισθητήρες του παλμογράφου (Hand Pulse), η οθόνη απεικονίζει την καρδιακή συχνότητα (\*).

**SPEED (ΤΑΧΥΤΗΤΑ)**

- Δείχνει την ταχύτητα σε χιλιόμετρα ανά ώρα (km/h)

(\*). Σας υπενθυμίζουμε ότι οι μετρήσεις που παρέχονται είναι δεδομένα κατά προσέγγιση και δεν μπορούν να θεωρηθούν, σε καμία περίπτωση, ιατρικές αναφορές.

**DISTANCE (ΑΠΟΣΤΑΣΗ)**

- Δείχνει την απόσταση που διανύθηκε από την αρχή της άσκησης ή την υπολοιπούμενη απόσταση στην περίπτωση που την έχετε προεπιλέξει.

**ΠΡΟΓΡΑΜΜΑ**

- Εμφανίζει το επιλεγμένο πρόγραμμα, ή το πρόγραμμα που θα επιλεγεί, εάν τα στοιχεία αναβοσβήνουν στην οθόνη.

**ΣΗΜΕΙΩΣΗ:** μετά από μερικά λεπτά αδράνειας η κονσόλα απενεργοποιείται αυτόματα.

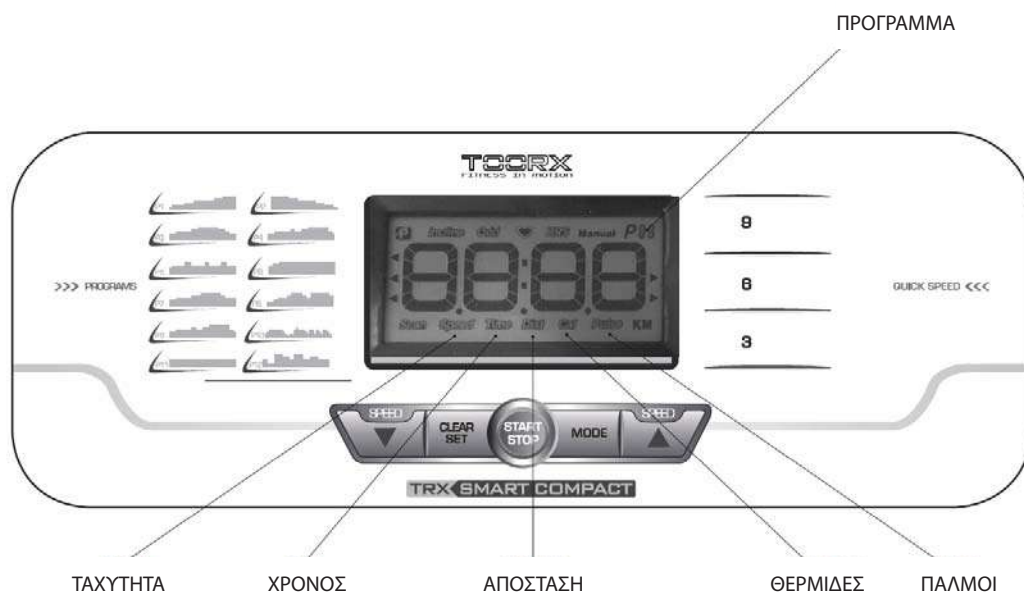

**START**

Πατήστε το πλήκτρο START για να ξεκινήσει η άσκηση και να τεθεί σε κίνηση ο τάπητας με όλες τις λειτουργίες του.

**STOP**

- Πατήστε το κουμπί STOP για να σταματήσετε τον τάπητα και να τερματίσετε την άσκηση. Τα δεδομένα αποθηκεύονται σε κατάσταση PAUSE. Μπορείτε να τερματίσετε την άσκηση πατώντας CLEAR / SET ή να συνεχίσετε πατώντας START.
- Κατά την εισαγωγή των στοιχείων του προγράμματος, πατήστε το πλήκτρο STOP για να καταργήσετε την προηγούμενη ρύθμιση.

**SPEED +/- (Ταχύτητα ιμάντα)**

- Χρησιμοποιείτε τα πλήκτρα SPEED για να αυξήσετε ή να μειώσετε την ταχύτητα του ιμάντα. Κρατήστε πατημένο για γρήγορη αυξομείωση της τιμής.
- Κατά τη ρύθμιση των δεδομένων των προγραμμάτων χρησιμοποιείτε τα πλήκτρα SPEED για την εισαγωγή των απαιτούμενων δεδομένων.

**MODE**

- Πατήστε το κουμπί MODE για να επιλέξετε ένα από τα 12 προκαθορισμένα προγράμματα που είναι διαθέσιμα.

**CLEAR - SET**

- Στη λειτουργία «Αντίστροφης μέτρησης», πατήστε το πλήκτρο CLEAR-SET για να επιλέξετε έναν από τους στόχους: διάρκεια, απόσταση ή κατανάλωση θερμίδων, η οποία μπορεί να ρυθμιστεί χρησιμοποιώντας τα πλήκτρα SPEED.
- Μετά τη διακοπή της άσκησης με το πλήκτρο STOP, πατήστε το πλήκτρο CLEAR-SET για να διαγράψετε όλα τα δεδομένα της άσκησης και να επιστρέψετε στην αρχική κατάσταση.

**ΑΜΕΣΗ ΕΠΙΛΟΓΗ ΤΑΧΥΤΗΤΑΣ**

Όταν πατηθεί ένα από τα πλήκτρα γρήγορης επιλογής ταχύτητας, ο τάπητας φτάνει στο επίπεδο ταχύτητας που αναφέρεται πάνω στο πλήκτρο.

**ΚΛΕΙΔΙ ΑΣΦΑΛΕΙΑΣ**

Το κλειδί ασφαλείας είναι ένα πολύ σημαντικό αξεσουάρ του οργάνου.

Αφαιρέστε το κλειδί ασφαλείας μετά τη χρήση του προϊόντος.

Συνδέστε το κλειδί ασφαλείας πριν χρήση.

Όταν το κλειδί ασφαλείας δεν έχει τοποθετηθεί, η κονσόλα παραμένει σβηστή.

Το κλειδί ασφαλείας έχει ένα σχοινί και ένα κλιπ που πρέπει να δένεται στα ρούχα σας.

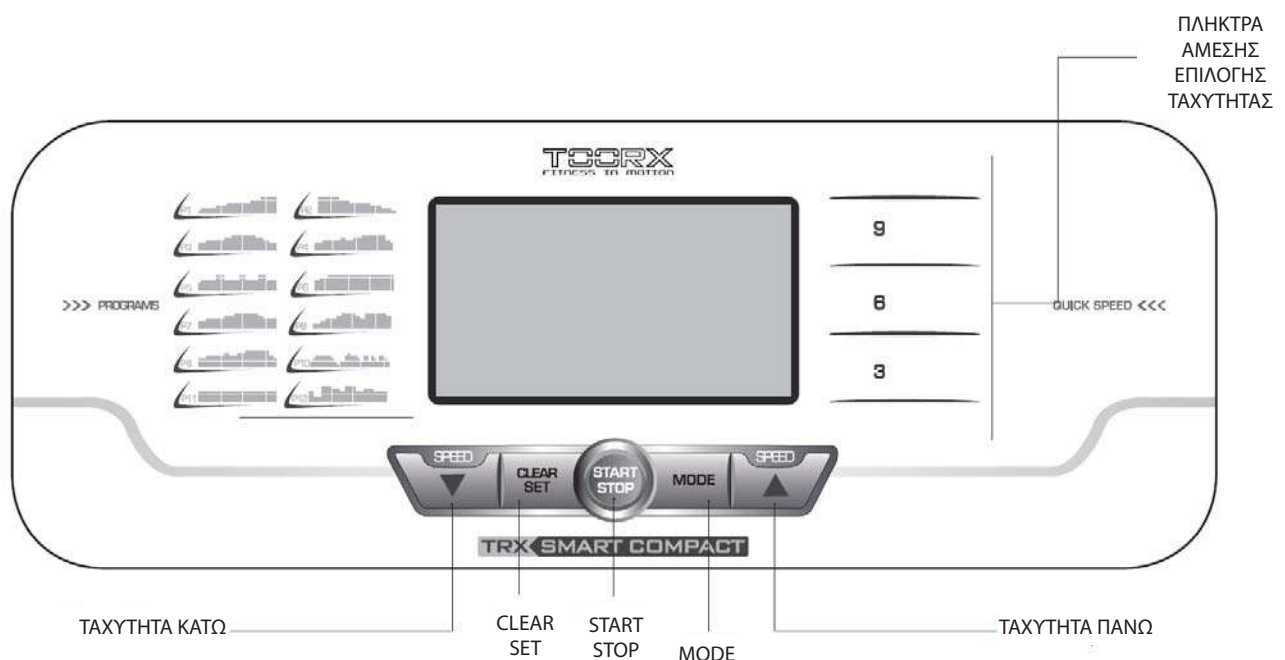

**ΕΝΕΡΓΟΠΟΙΗΣΗ ΟΡΓΑΝΟΥ**

- Για να ενεργοποιήσετε τον διάδρομο πατήστε τον γενικό διακόπτη ρεύματος στο I (on). Ανάβει το κόκκινο φως, ένδειξη πως το όργανο τροφοδοτείται. Ο διακόπτης βρίσκεται στο μπροστινό μέρος, αριστερά του καλωδίου ρεύματος.  
Μετά το άνοιγμα τοποθετήστε το κλειδί ασφαλείας στην κονσόλα.  
Τώρα η κονσόλα θα εκτελέσει έναν στιγμιαίο διαγνωστικό έλεγχο, όλες οι οθόνες θα ανάψουν στη συνέχεια, θα εμφανίσει η έκδοση του λογισμικού.
- Η κονσόλα θα απενεργοποιηθεί αυτόματα μετά από αδράνεια μερικών λεπτών.

**ΣΤΑΜΑΤΗΜΑ ΑΣΚΗΣΗΣ**

- Κατά τη διάρκεια της άσκησης, πατήστε το πλήκτρο STOP για να σταματήσετε τον τάπητα, ο οποίος ειβραδύνει μέχρι να ακινητοποιηθεί. Τα δεδομένα της άσκησης διαγράφονται.
- Στη λειτουργία STOP η κονσόλα θα παραμείνει ενεργοποιημένη για μερικά λεπτά, μετά θα απενεργοποιηθεί και θα μεταβεί σε λειτουργία εξοικονόμησης ενέργειας.  
Για να βγείτε από τη λειτουργία εξοικονόμησης ενέργειας και ενεργοποιήσετε πάλι τον υπολογιστή, πατήστε οποιοδήποτε πλήκτρο.

**ΕΠΕΙΓΟΝ ΣΤΑΜΑΤΗΜΑ**

- Για να διακόψετε αμέσως μια άσκηση και να σταματήσετε τον τάπητα, βγάλτε το κλειδί ασφαλείας από τη θέση του.

**ΧΕΙΡΟΚΙΝΗΤΗ ΛΕΙΤΟΥΡΓΙΑΣ**

Στη χειροκίνητη λειτουργία, μπορείτε να χρησιμοποιήσετε το προϊόν αμέσως με δύο διαφορετικούς τρόπους:

- Η λειτουργία QuickStart είναι η ευκολότερη επιλογή να ξεκινήσετε αμέσως τη χρήση του οργάνου, με τη μέγιστη ελευθερία, αφού είστε σε θέση να ρυθμίσετε την ταχύτητα ανά πάσα στιγμή.
- Με την αντίστροφη μέτρηση στη χειροκίνητη λειτουργία, μπορείτε να ορίσετε έναν στόχο που πρέπει να επιτευχθεί κατά την προπόνηση (χρόνο, απόσταση ή θερμίδες).

**ΓΡΗΓΟΡΗ ΕΚΚΙΝΗΣΗ (QUICKSTART)**

- Ενεργοποιήστε το όργανο θέτοντας το διακόπτη σε θέση ON και τοποθετώντας το κλειδί ασφαλείας.
- Ανεβείτε στην επιφάνεια τρεξίματος έχοντας τα πόδια στα πλαϊνά πατήματα, πατήστε START και μετά από 3 δευτερόλεπτα ο τάπητας ξεκινά με την ελάχιστη ταχύτητα.
- Πιέστε τα πλήκτρα SPEED για να ρυθμίσετε την ταχύτητα, εναλλακτικά, χρησιμοποιήστε τα πλήκτρα γρήγορης επιλογής ταχύτητας.
- Οι ενδείξεις TIME, DISTANCE, CALORIES θα αρχίσουν να αυξάνονται μέχρι να σταματήσει η άσκηση με το πλήκτρο STOP ή αποσπαστεί το κλειδί ασφαλείας.

**ΑΝΤΙΣΤΡΟΦΗ ΜΕΤΡΗΣΗ (COUNTDOWN)**

- Πριν την έναρξη, πατήστε το πλήκτρο CLEAR-SET για να επιλέξετε έναν από τους τρεις στόχους προπόνησης (Χρόνος, Απόσταση, Θερμίδες). Η αντίστοιχη ένδειξη αναβοσβήνει και μπορεί να ορίσετε την άσκησή σας σε σχέση με τη διάρκεια, την απόσταση ή την κατανάλωση θερμίδων.
- Χρησιμοποιήστε τα πλήκτρα ΤΑΧΥΤΗΤΑ ΠΑΝΩ / ΚΑΤΩ για να ρυθμίσετε έναν από τους στόχους στην αντίστοιχη οθόνη που αναβοσβήνει: διάρκεια, απόσταση ή κατανάλωση θερμίδων.
- Πιέστε START, μετά από μία αντίστροφη μέτρηση τριών δευτερολέπτων ο τάπητας ξεκινά στην ελάχιστη ταχύτητα.
- Χρησιμοποιήστε τα πλήκτρα ταχύτητας για να ρυθμίσετε την ταχύτητα.
- Η ένδειξη του ΧΡΟΝΟΥ εμφανίζει την αντίστροφη μέτρηση ξεκινώντας από την τιμή που έχει ορισθεί μέχρι το μηδέν.
- Χρησιμοποιώντας τα πλήκτρα ταχείας επιλογής ταχύτητας, μπορείτε να μεταβείτε γρήγορα με τις σχετικές τιμές ταχύτητας που εμφανίζονται στο αντίστοιχο πλήκτρο.
- Η άσκηση τελειώνει στο τέλος της αντίστροφης μέτρησης για το στόχο που έχει ορισθεί. Με το πάτημα του πλήκτρου STOP, η άσκηση μπορεί να διακοπεί ανά πάσα στιγμή.

Η υπολογιστής διαθέτει 12 προκαθορισμένα προγράμματα που έχουν σχεδιαστεί ειδικά για να επιτευχθεί μια πλήρης προπόνηση.

- Ενεργοποιήστε τον διάδρομο βάζοντας το διακόπτη λειτουργίας στη θέση ON και συνδέστε το κλειδί ασφαλείας.
- Ανεβείτε στον διάδρομο, κρατώντας τα πόδια σας στα πλαϊνά στηρίγματα, στη συνέχεια, πατήστε το πλήκτρο MODE για να επιλέξετε ένα από τα προκαθορισμένα προγράμματα γυμναστικής P01 - P12. Στην οθόνη εμφανίζεται ο αριθμός του προγράμματος, συνεχίστε να πατάτε MODE μέχρι να επιλέξετε το επιθυμητό πρόγραμμα.
- Μπορείτε να ξεκινήσετε το επιλεγμένο πρόγραμμα αμέσως πατώντας το κουμπί START, οπότε το πρόγραμμα θα έχει διάρκεια 30 λεπτά.

- Εναλλακτικά, μπορείτε να ρυθμίσετε τη διάρκεια της άσκησης, χρησιμοποιώντας τα πλήκτρα SPEED UP / DOWN πριν πατήσετε το κουμπί START.

- Μετά από 3 δευτερόλεπτα αντίστροφης μέτρησης ο τάπητας θα εκκινήσει σύμφωνα με το προφίλ του επιλεγμένου προγράμματος. Κατά τη διάρκεια του προγράμματος, ο χρήστης μπορεί να αλλάξει την ταχύτητα, πατώντας το SPEED UP / DOWN.

Με το πάτημα του κουμπιού STOP ή αφαιρώντας το κλειδί ασφαλείας, η άσκηση μπορεί να σταματήσει ανά πάσα στιγμή.

### ΠΙΝΑΚΑΣ ΠΡΟ-ΕΓΚΑΤΕΣΤΗΜΕΝΩΝ ΠΡΟΓΡΑΜΜΑΤΩΝ

TIME (mins)	1	2	3	4	5	6	7	8	9	10	11	12	13	14	15	16	17	18	19	20	21	22	23	24	25	26	27	28	29	30
P1 SPEED (Km/h)	1	2	2	2	3	3	3	4	4	4	4	5	5	5	5	5	6	6	6	6	7	7	7	7	8	8	8	9	9	9
P2 SPEED (Km/h)	9	9	9	8	8	8	8	8	7	7	7	7	6	6	6	6	5	5	5	5	4	4	4	4	3	3	2	2	1	1
P3 SPEED (Km/h)	4	4	4	5	5	5	6	6	6	6	7	7	7	8	8	8	8	9	9	8	8	8	7	7	7	6	5	4	4	4
P4 SPEED (Km/h)	4	4	4	5	5	5	6	6	6	6	7	7	6	6	6	7	7	7	8	8	8	9	9	9	8	8	8	6	5	4
P5 SPEED (Km/h)	4	5	5	5	6	6	6	8	8	8	5	5	5	6	6	6	9	9	9	5	5	5	5	9	9	9	6	6	5	5
P6 SPEED (Km/h)	6	6	7	7	7	8	8	8	8	9	9	9	9	9	8	8	8	8	9	9	9	8	8	8	9	9	9	8	8	8
P7 SPEED (Km/h)	4	4	4	5	5	5	6	6	6	6	7	7	7	7	8	8	8	9	9	9	8	8	8	7	7	6	6	6	5	5
P8 SPEED (Km/h)	3	3	3	4	4	5	5	6	6	7	7	9	9	9	8	8	7	7	6	6	8	8	9	9	9	9	8	8	7	7
P9 SPEED (Km/h)	4	4	4	5	5	5	6	6	6	6	7	7	6	6	6	7	7	7	8	8	8	9	9	9	8	8	8	6	5	4
P10 SPEED (Km/h)	3	4	5	6	5	6	6	5	4	2	1	2	3	6	7	6	6	5	4	2	6	5	3	6	4	3	6	5	4	2
P11 SPEED (Km/h)	5	5	5	5	5	5	5	5	5	5	5	5	5	5	5	5	5	5	5	5	5	5	5	5	5	5	5	5	5	5
P12 SPEED (Km/h)	5	5	3	3	3	9	9	9	9	7	7	7	6	6	9	9	9	9	9	5	5	5	7	7	7	7	6	6	6	6

**ΚΙΝΔΥΝΟΣ**

Πριν ξεκινήσετε οποιαδήποτε ενέργεια καθαρισμού ή συντήρησης, σβήστε το όργανο από τον διακόπτη και βγάλτε το καλώδιο από την πρίζα του τοίχου.

**ΠΡΟΣΟΧΗ**

Μην χρησιμοποιείτε εύφλεκτες, τοξικές ή επικίνδυνες ουσίες για τον καθαρισμό αλλά μονάχα προϊόντα με βάση το νερό και μαλακά πανιά.

Μην χρησιμοποιείτε ουσίες που περιέχουν παράγωγα πετρελαίου όπως ασετόν, βενζίνη ή ελαιώδεις ουσίες που περιέχουν χλώριο ή αμμωνία που μπορούν να βλάψουν και να φθείρουν τα πλαστικά μέρη.

- Κάθε εβδομάδα, καθαρίζετε την επιφάνεια τρεξίματος και τα πλαϊνά πατήματα χρησιμοποιώντας ένα βρεγμένο σφουγγάρι και ουδέτερο σαπούνι.
- Για να καθαρίσετε την κονσόλα, χρησιμοποιήστε ένα ελαφρά υγρό πανάκι.
- Προσέξτε όταν καθαρίζετε το όργανο, να μην πιέζετε δυνατά την οθόνη.

**ΠΡΟΣΟΧΗ**

Η επιφάνεια τρεξίματος πρέπει να λιπαίνεται με το κατάλληλο λιπαντικό σιλικόνης περίπου κάθε 10 με 15 ώρες χρήσης ή μετά από μια μακρά περίοδο αδράνειας ή σε κάθε περίπτωση που η επιφάνεια σας φαίνεται πολύ ξηρή.

**ΠΡΟΣΟΧΗ**

- Η λίπανση της επιφάνειας τρεξίματος είναι μια σημαντική ενέργεια και πρέπει να γίνεται πριν τη χρήση. Η έλλειψη της λίπανσης προκαλεί την βλάβη του μοτέρ και ακυρώνει την εγγύηση.
- Στην πρώτη χρήση είναι απαραίτητη μια γενναία δόση λίπανσης: Χρησιμοποιήστε σιλικονούχο λιπαντικό σπρέι με τουλάχιστον δέκα ψεκασμούς. Όταν χρησιμοποιήσετε το σταγονόμετρο βάλτε τόση ποσότητα ώστε να χαμηλώσει κατά ένα εκατοστό το επίπεδο του λαδιού.

Διαδικασίες για την περιοδική λίπανση της επιφάνειας τρεξίματος.

- Σταματήστε τον τάπητα.
- Σηκώστε τον τάπητα στην αριστερή πλευρά
- Πιεστή το σωληνάριο με το λιπαντικό που σας παρέχεται και στάξτε 10 σταγόνες κάτω στο ράουλο, προσπαθώντας να τις απλώσετε όσο το δυνατό στο κέντρο της επιφάνειας τρεξίματος. Εναλλακτικά, η λίπανση μπορεί να γίνει χρησιμοποιώντας ένα σπρέι σιλικονούχου λιπαντικού (που δεν σας παρέχεται), με 4 ψεκασμούς 2 δευτερολέπτων ο καθένας.
- Επαναλάβετε τις ενέργειες στο δεξί μέρος του τάπητα. Ξεκινήστε τον τάπητα στην ελάχιστη ταχύτητα και περπατήστε για λίγα λεπτά ώστε να απλωθεί το λιπαντικό σε όλη την επιφάνεια.

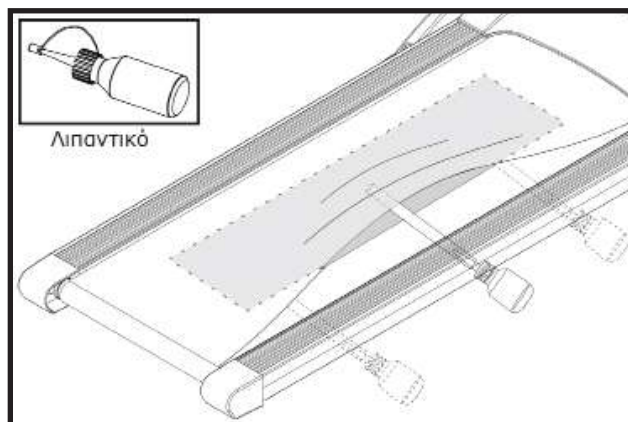

ΑΝΑΣΗΚΩΣΤΕ ΤΟΝ ΤΑΠΗΤΑ ΚΑΙ ΑΠΟ ΤΙΣ ΔΥΟ ΠΛΕΥΡΕΣ ΓΙΑ ΝΑ ΛΙΠΑΝΕΤΕ ΤΗΝ ΚΕΝΤΡΙΚΗ ΠΕΡΙΟΧΗ ΤΗΣ ΕΠΙΦΑΝΕΙΑΣ ΤΡΕΞΙΜΑΤΟΣ

**ΚΙΝΔΥΝΟΣ**

Πριν ξεκινήσετε οποιαδήποτε ενέργεια, τεντώματος ή ευθυγράμμισης, σβήστε το όργανο από τον διακόπτη και βγάλτε το καλώδιο από την πρίζα του τοίχου.

- Στην περίπτωση που ο τάπητας τείνει κατά τη διάρκεια της κίνησης του προς τα δεξιά, είναι απαραίτητο να επέμβετε στη δεξιά βίδα ρύθμισης γυρίζοντας τη προς τα δεξιά ένα τέταρτο του κύκλου κάθε φορά.
- Μετά από κάθε ρύθμιση λειτουργήστε τον τάπητα για να επαληθεύσετε την αποτελεσματικότητα της παρέμβασης.
- Αν συνεχίσει να τείνει προς τα δεξιά απλά ρυθμίστε την αριστερή βίδα κατά ένα τέταρτο του κύκλου προς τα αριστερά. Ίδιοι κανόνες ισχύουν στην περίπτωση τείνει προς τα αριστερά.

**ΠΡΟΣΟΧΗ**

Γυρίστε τις βίδες τεντώματος όχι περισσότερο από ένα τέταρτο του κύκλου κάθε φορά.

Ένα υπερβολικό τέντωμα του τάπητα μπορεί να προκαλέσει δυσλειτουργία των ρουλεμάν, των κουζινέτων και του μοτέρ.

- Στην περίπτωση που ο τάπητας είναι χαλαρός, βιδώστε προς τα δεξιά και τις δύο βίδες ένα τέταρτο του κύκλου. Σε αντίθετη περίπτωση, αν ο τάπητας είναι πολύ τεντωμένος ξεβιδώστε προς τα αριστερά κατά ένα τέταρτο του κύκλου.

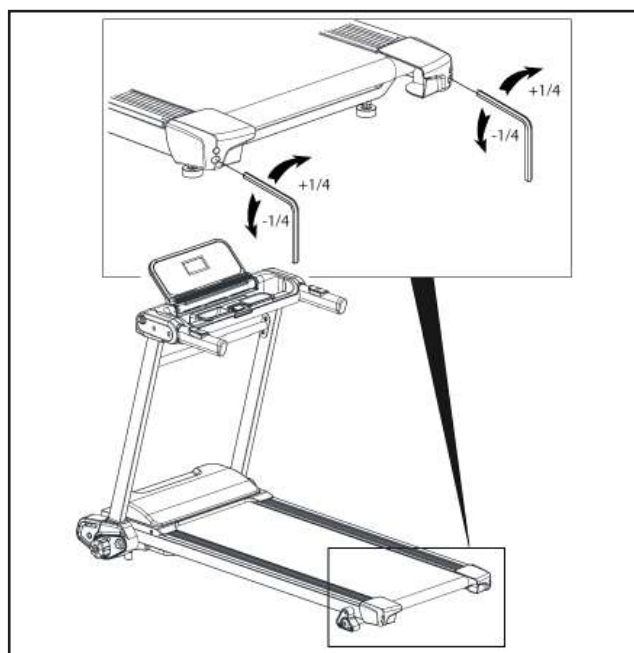
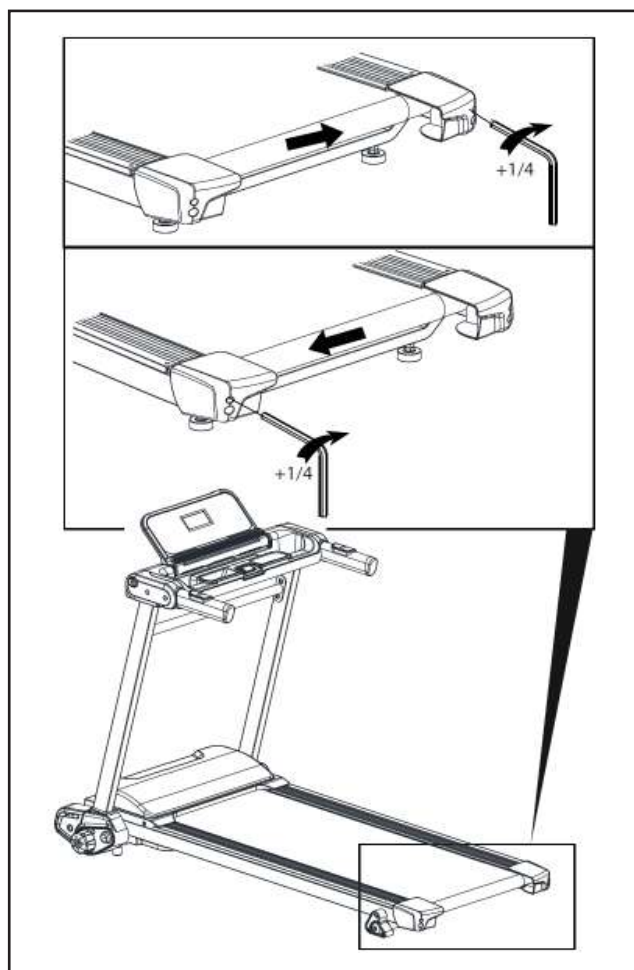





Το σύμβολο με τον κάδο με ένα σταυρό από πάνω δείχνει ότι τα προϊόντα εμπίπτουν στο πεδίο εφαρμογής της Ευρωπαϊκής Οδηγίας RoHS για τη διάθεση ηλεκτρικών και ηλεκτρονικών αποβλήτων (RAEE).

Αυτό το προϊόν δεν πρέπει να απορρίπτεται μαζί με τα οικιακά απορρίμματα αλλά πρέπει να απορρίπτονται ξεχωριστά (στα κράτη της Ε.Ε.), παραδίδοντας το σε κατάλληλα κέντρα συλλογής υπεύθυνα για τη διάθεση και την ανακύκλωση των προϊόντων αυτών.



Η σήμανση CE υποδεικνύει ότι το προϊόν είναι πλήρως συμβατό με την οδηγία RoHS 2011/65 / ΕΕ, και κανένα από τα ηλεκτρικά και ηλεκτρονικά εξαρτήματα του προϊόντος δεν περιέχουν υψηλότερα επίπεδα σε ορισμένες ουσίες που θεωρούνται επικίνδυνες για την ανθρώπινη υγεία.

Για παραγγελία ανταλλακτικών ανατρέξτε στα σχέδια αποσυναρμολόγησης που βρίσκονται στις επόμενες σελίδες.

Στην παραγγελία ανταλλακτικών θα πρέπει να περιλαμβάνονται οι ακόλουθες πληροφορίες:

1. Μάρκα και μοντέλο του προϊόντος - βλέπε ετικέτα του προϊόντος
2. Ονομασία του τεμαχίου που πρέπει να αντικατασταθεί - βλέπε κατάλογο ανταλλακτικών
3. Αριθμό αναφοράς του τεμαχίου - βλέπε κατάλογο ανταλλακτικών
4. Ποσότητα
5. Τρόπος αποστολής

Για την παραγγελία ανταλλακτικών μπορείτε να επικοινωνείτε με τον τοπικό σας προμηθευτή με τους παρακάτω τρόπους επικοινωνίας:

τηλ: (+30) 210 953 6512  
 fax: (+30) 210 957 9073  
 e-mail: info@leos.gr

Σε περίπτωση δυσκολίας στην κατανόηση των σχεδίων και των περιγραφών, επικοινωνήστε με το κέντρο τεχνικής βοήθειας στον αριθμό: (+30) 210 953 6512

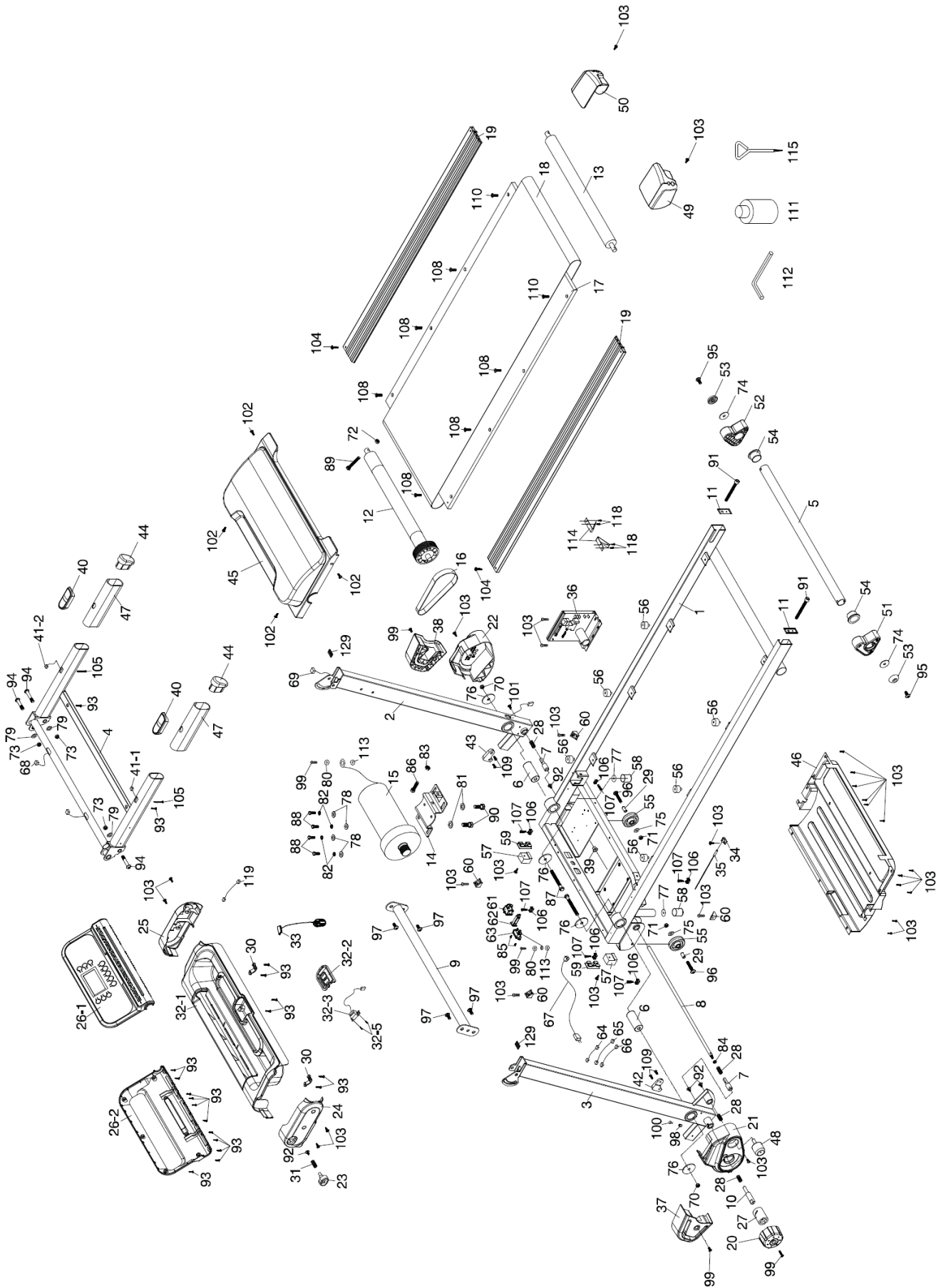

No.	Περιγραφή	TMX	No.	Περιγραφή	TMX
1	Πλαίσιο επιφάνειας τρεξίματος	1	49	Πίσω αριστερό κάλυμμα κυλίνδρου	1
2	Δεξιός ορθοστάτης	1	50	Πίσω δεξί κάλυμμα κυλίνδρου	1
3	Αριστερός ορθοστάτης	1	51	Πίσω αριστερό πόδι στήριξης/κλίσης	1
4	Πλαίσιο κονσόλας	1	52	Πίσω δεξί πόδι στήριξης/κλίσης	1
5	Άξονας κλίσης	1	53	Πλαστικό καπάκι	2
6	Κύλινδρος στήριξης ορθοστατών	2	54	Αντιτριβικός δακτύλιος πίσω ποδιού κλίσης	2
7	Πείρος με ελατήριο	2	55	Ροδάκια μεταφοράς	2
8	Άξονας σύνδεσης	1	56	Ελαστομερές	6
9	Μπάρα σύνδεσης ορθοστατών	1	57	Βάση στήριξης από καουτσούκ	2
10	Πείρος σύνδεσης ορθοστατών	1	58	Καπάκι πλαισίου 15x30 mm	2
11	Πλαστικό κάλυμμα οπίσθιου κυλίνδρου	2	59	Καπάκι πλαισίου 25x50 mm	2
12	Μπροστινός κύλινδρος με τροχαλία κίνησης	1	60	Παξιμάδι στερέωσης καλύμματος κινητήρα	4
13	Πίσω κύλινδρος	1	61	Διακόπτης δικτύου	1
14	Βραχίονας στήριξης κινητήρα	1	62	Θερμική προστασία	1
15	Κινητήρας	1	63	Βύσμα δικτύου	1
16	Ιμάντας μετάδοσης κίνησης	1	64	Καλώδιο σύνδεσης (μαύρο 100 mm)	1
17	Επιφάνεια τρεξίματος	1	65	Καλώδιο σύνδεσης (λευκό 250 mm)	1
18	Ιμάντας τρεξίματος	1	66	Καλώδιο σύνδεσης (μαύρο 250 mm)	1
19	Πλευρικά στηρίγματα	2	67	Καλώδιο δικτύου	1
20	Διακόπτης απελευθέρωσης ορθοστατών	1	68	Καλωδίωση κονσόλας πάνω μέρος 600 mm	1
21	Κάτω κάλυμμα αριστερού ορθοστάτη	1	69	Καλωδίωση κονσόλας κάτω μέρος 950 mm	1
22	Κάτω κάλυμμα δεξιού ορθοστάτη	1	70	Παξιμάδι 3/8" x 7.0T	2
23	Διακόπτης απελευθέρωσης χειρολαβών	1	71	Παξιμάδι 5/16" x 7.0T	2
24	Επάνω κάλυμμα αριστερής κουπαστής	1	72	Παξιμάδι M8 x P1.25 x 7.0T	1
25	Επάνω κάλυμμα δεξιάς κουπαστής	1	73	Παξιμάδι M10 x P1.5 x 8T	3
26	Πλήρης κονσόλα	1	74	Ροδέλα επίπεδη Ø8 x Ø35 x 1.5T	2
26-1	Μπροστινό κάλυμμα κονσόλας	1	75	Ροδέλα επίπεδη Ø8 x Ø16 x 1.5T	2
26-2	Πίσω κάλυμμα κονσόλας	1	76	Ροδέλα επίπεδη Ø10 x Ø35 x 2.0T	4
27	Κυλινδρικό σινεμπλόκ	1	77	Ροδέλα επίπεδη Ø8.5 x Ø25.4 x 1.5T	2
28	Ελατήριο συμπίεσης	4	78	Ροδέλα επίπεδη Ø10 x Ø25 x 2.0T	4
29	Άξονας κυλινδρικού τροχού	2	79	Ροδέλα επίπεδη Ø19 x Ø10 x 1.5T	3
30	Παξιμάδι στερέωσης θήκης αντικειμένων	2	80	Ροδέλα Ø5 x 1.5T	2
31	Ελατήριο	1	81	Ροδέλα Ø8 x 1.5T	2
32-1	Θήκη για τα αντικείμενα	1	82	Ροδέλα Ø10 x 2T	4
32-2	Στήριγμα κλειδιού ασφαλείας	1	83	Παξιμάδι 3/8" x 7T	1
32-3	Βάση κλειδιού ασφαλείας με καλωδίωση	1	84	Παξιμάδι M6 x P1.0 x 5.0T	1
32-5	Βίδες 3x10 mm	2	85	Βίδες Ø3 x 10L	2
33	Κλειδί ασφαλείας	1	86	Μπουλόνι 3/8" x 1-1/4"	1
34	Πλαίσιο αισθητήρα ταχύτητας	1	87	Μπουλόνι 3/8" x 3-1/2"	2
35	Ενσύρματος αισθητήρας ταχύτητας	1	88	Μπουλόνι 3/8" x 3/4"	4
36	Πλακέτα ηλεκτρικής ισχύος	1	89	Μπουλόνι M8 x P1.25 x 60L	1
37	Μπροστινό αριστερό πλαστικό κάλυμμα	1	90	Μπουλόνι M8 x P1.25 x 12L	2
38	Μπροστινό δεξί πλαστικό κάλυμμα	1	91	Βίδες 1/4" x 60L	2
39	Αντιτριβικός δακτύλιος	1	92	Βίδες M5 x P0.8 x 10L	4
40	Αισθητήρες ανίχνευσης καρδιακών παλμών	2	93	Βίδες Ø3.5 x 12L	19
41-1	Καλώδιο αισθητήρων παλμού-1000 mm	1	94	Μπουλόνι M10 x P1.5 x 50L	3
41-2	Καλώδιο αισθητήρων παλμού-700 mm	1	95	Βίδες 5/16" x 1"	2
41	Καλώδιο αισθητήρων παλμού-1000 mm	2	96	Βίδες 5/16" x 42 mm	2
42	Αριστερή πλάκα	1	97	Βίδες 5/16" x 3/4"	4
43	Δεξιά πλάκα	1	98	Αντιτριβικός δακτύλιος	1
44	Καπάκι χειρολαβών	2	99	Βίδες M5 x P0.8 x 12L	5
45	Πάνω κάλυμμα πλαισίου κινητήρα	1	100	Βίδες M4 x P0.7 x 12L	1
46	Κάτω κάλυμμα πλαισίου κινητήρα	1	101	Βίδες M6 x P1.0 x 15L	1
47	Επένδυση χειρολαβών	2	102	Βίδες Ø5 x 16L	4
48	Διακόπτης απελευθέρωσης ορθοστατών	1			

No.	Περιγραφή	ΤΜΧ
103	Βίδες Ø5 × 16L	28
104	Βίδες Ø5 × 25L	2
105	Βίδες Ø4 × 56L	2
106	Παρέμβυσμα καλωδίου	6
107	Βίδες Ø3,5 × 16L	6
108	Βίδες M6 × P1.0 × 20L	6
109	Βίδες M5 × P0.8 × 15L	4
110	Βίδες M6 × P1.0 × 25L	2
111	Λιπαντικό	1
112	Κλειδί εξαγωνο M5	1
113	Βίδες M5	2
114	Οδηγός ιμάντα	2
115	Κατσαβίδι	1
116	Βίδες Ø5 × 19L	1
118	Βίδες Ø4 × 12L	4
119	Διακόπτης ασφαλείας καλωδίωσης 1200 mm	1
120	Πλαστικό προστατευτικό	2

Το προϊόν TOORX που αγοράσατε, έχει κατασκευαστεί για να σας προσφέρει απροβλημάτιστη λειτουργία για πολλά χρόνια. Όπως όμως κάθε ηλεκτρική συσκευή, έτσι και η δική σας χρειάζεται μεγάλη προσοχή κατά τη διάρκεια της χρήσης και του χειρισμού της. Εάν της φερθείτε με τη δέουσα προσοχή, θα γίνει ο προσωπικό σας γυμναστής για μια ζωή.

#### Μεγάλη προσοχή απαιτείται:

1. Στην ηλεκτρολογική εγκατάσταση που θα συνδεθεί (π.χ. για αποφυγή αυξομειώσεων τάσης).
2. Σε υγρά που τυχόν βρέξουν το μηχάνημα.
3. Σε αντικείμενα ή ακαθαρσίες που εισχωρήσουν στο μηχάνημα.
4. Σε μετακινήσεις πάσης φύσεως.

#### ΝΑ ΔΙΑΒΑΖΕΤΕ ΠΑΝΤΑ ΠΡΟΣΕΚΤΙΚΑ ΤΙΣ ΟΔΗΓΙΕΣ ΧΡΗΣΗΣ

#### ΟΡΟΙ ΕΓΓΥΗΣΗΣ

Η Α. ΛΕΟΣ Α.Ε. εγγυάται την καλή λειτουργία της συσκευής για **2 χρόνια**.

1. Η εγγύηση ισχύει μόνο εφόσον συνοδεύεται από το νόμιμο παραστατικό αγοράς από εξουσιοδοτημένο κατάστημα (τιμολόγιο πώλησης ή δελτίο λιανικής πώλησης). Σας συνιστούμε το παραστατικό αγοράς να το φυλάξετε μαζί με τους όρους της εγγύησης. Η διάρκεια της εγγύησης δεν παρατείνεται για οποιονδήποτε λόγο.
2. Η εταιρεία αναλαμβάνει να επισκευάσει τη συσκευή δωρεάν, σε περίπτωση βλάβης που οφείλεται αποκλειστικά σε κατασκευαστικό σφάλμα. Η εγγύηση καλύπτει το κόστος των ανταλλακτικών και την εργασία. Η αντικατάσταση ή όχι των ανταλλακτικών είναι στην κρίση των τεχνικών της εταιρείας. Αντικατάσταση συσκευής αποκλείεται.
3. Η συσκευή επισκευάζεται στο χώρο service της εταιρείας ή του εξουσιοδοτημένου αντιπροσώπου. Οποιαδήποτε έξοδα για επισκευή εκτός του χώρου αυτού, επιβαρύνουν τον πελάτη. Επίσης, τα έξοδα μεταφοράς της συσκευής προς το χώρο service από το χώρο του πελάτη και το αντίστροφο, επιβαρύνουν τον πελάτη.
4. Η αποκατάσταση κάθε βλάβης γίνεται σε εύλογο χρονικό διάστημα. Αποκλείεται κάθε είδους απαίτηση για αποζημίωση λόγω καθυστέρησης στην επισκευή βλάβης εξαιτίας ανώτερης βίας.

Η παρούσα εγγύηση ΔΕΝ καλύπτει τις εξής περιπτώσεις:

1. Όταν έχει γίνει προσπάθεια αποκατάστασης της βλάβης από άτομο μη εξουσιοδοτημένο για το σκοπό αυτό.
2. Όταν η βλάβη προέλθει από κακή συναρμολόγηση, χρήση και κακή ηλεκτρολογική εγκατάσταση π.χ. κομμένα καλώδια, κακή προσαρμογή εξαρτημάτων, αυξομειώσεις τάσεων στο δίκτυο της ΔΕΗ.
3. Εξαρτήματα που έχουν καταστραφεί από υπαιτιότητα του χρήστη όπως σπασμένα πλαστικά μέρη, φθαρμένος ιμάντας από μη σωστή ρύθμιση, λανθασμένη ή ελλιπή λίπανση, φθορές κατά την μετακίνηση του μηχανήματος.
4. Εξαρτήματα όπως: τάπητες, ιμάντες κίνησης, μετασχηματιστές, συρματόσχοινα, δάπεδα και πλευρικά πατήματα θεωρούνται αναλώσιμα και δεν καλύπτονται από την εγγύηση.

Α. ΛΕΟΣ Α.Ε.

Έδρα Αντιπροσωπείας & Service:

Πρωτομαγιάς 13, Τ.Κ. 145 68 Κρυονέρι, Αττική

Τηλέφωνο Αντιπροσωπείας: (+30) 210 953 6512

Fax: (+30) 210 957 9073

E-mail: info@leos.gr

Ιστοσελίδα: www.leos.gr





ΛΕΟΣ Α.Ε.

Πρωτομαγιάς 13, 145 68 Κρυονέρι, Αττικής

Τηλ: (+30) 210 953 6512

Fax: (+30) 210 957 9073

[www.leos.gr](http://www.leos.gr) - [info@leos.gr](mailto:info@leos.gr)