

**TORR**  
FITNESS IN MOTION

 **Leos**  
ATHLETICS • FITNESS • WELLNESS

# ΕΓΧΕΙΡΙΔΙΟ ΧΡΗΣΤΗ

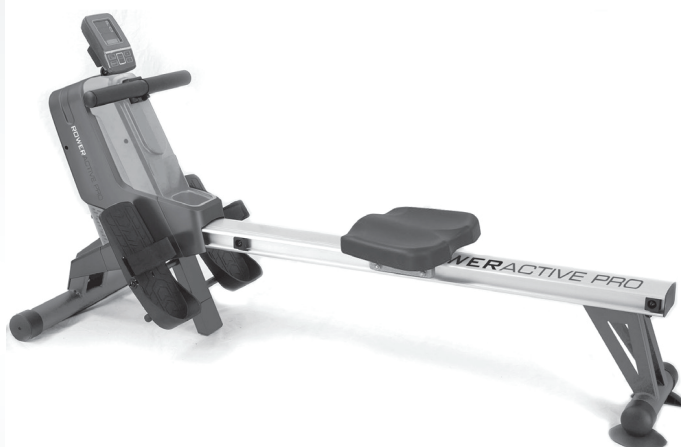

## ROWER ACTIVE PRO



Οδηγίες στα ελληνικά.

Διαβάστε το εγχειρίδιο προσεκτικά και  
φυλάξτε το πάντα κοντά στο προϊόν.



**ΠΕΡΙΕΧΟΜΕΝΑ**

1.0 ΠΡΟΕΙΔΟΠΟΙΗΣΕΙΣ ΑΣΦΑΛΕΙΑΣ.....	ΣΕΛ. 3
1.1 ΠΡΟΒΛΕΠΟΜΕΝΗ ΧΡΗΣΗ & ΑΝΤΕΝΔΕΙΞΕΙΣ.....	ΣΕΛ. 4
1.2 ΑΥΤΟΚΟΛΛΗΤΕΣ ΕΤΙΚΕΤΕΣ ΣΤΟ ΠΡΟΪΟΝ.....	ΣΕΛ. 5
1.3 ΤΕΧΝΙΚΑ ΧΑΡΑΚΤΗΡΙΣΤΙΚΑ.....	ΣΕΛ.6
2.0 ΤΟΠΟΘΕΣΙΑ ΕΓΚΑΤΑΣΤΑΣΗΣ ΤΟΥ ΠΡΟΪΟΝΤΟΣ.....	ΣΕΛ. 7
2.1 ΑΝΟΙΓΜΑ ΣΥΣΚΕΥΑΣΙΑΣ - ΠΕΡΙΕΧΟΜΕΝΟ.....	ΣΕΛ. 7
2.2 ΣΥΝΑΡΜΟΛΟΓΗΣΗ ΠΡΟΪΟΝΤΟΣ.....	ΣΕΛ. 9
3.0 ΣΥΜΒΟΥΛΕΣ ΠΡΟΠΟΝΗΣΗΣ.....	ΣΕΛ. 14
3.1 ΧΡΗΣΗ ΖΩΝΗΣ ΚΑΡΔΙΑΚΩΝ ΠΑΛΜΩΝ (ΠΡΟΑΙΡΕΤΙΚΑ).....	ΣΕΛ. 15
3.2 ΠΡΑΚΤΙΚΕΣ ΣΥΜΒΟΥΛΕΣ ΚΑΙ ΥΠΟΔΕΙΞΕΙΣ ΧΡΗΣΗΣ.....	ΣΕΛ. 16
3.3 ΥΠΟΛΟΓΙΣΤΗΣ ΠΡΟΠΟΝΗΣΗΣ (ΕΝΔΕΙΞΕΙΣ).....	ΣΕΛ. 17
3.4 ΥΠΟΛΟΓΙΣΤΗΣ ΠΡΟΠΟΝΗΣΗΣ (ΠΛΗΚΤΡΑ).....	ΣΕΛ. 18
3.5 ΕΚΚΙΝΗΣΗ - ΧΕΙΡΟΚΙΝΗΤΟ ΠΡΟΓΡΑΜΜΑ.....	ΣΕΛ. 19
3.6 ΠΡΟΚΑΘΟΡΙΣΜΕΝΑ ΠΡΟΓΡΑΜΜΑΤΑ (P01-P15).....	ΣΕΛ. 20
3.7 ΠΡΟΓΡΑΜΜΑΤΑ ΧΡΗΣΤΗ (U1-U4).....	ΣΕΛ. 21
3.8 ΚΑΤΑΚΟΡΥΦΗ ΘΕΣΗ - ΜΕΤΑΚΙΝΗΣΗ.....	ΣΕΛ. 22
4.0 ΣΥΝΤΗΡΗΣΗ.....	ΣΕΛ. 23
4.0 ΚΑΘΑΡΙΣΜΟΣ.....	ΣΕΛ. 23
5.0 ΕΚΤΟΣ ΛΕΙΤΟΡΓΙΑΣ - ΑΠΟΡΡΙΨΗ.....	ΣΕΛ. 24
6.0 ΚΑΤΑΛΟΓΟΣ ΑΝΤΑΛΛΑΚΤΙΚΩΝ - ΠΑΡΑΓΓΕΛΙΑ ΑΝΤΑΛΛΑΚΤΙΚΩΝ.....	ΣΕΛ. 24
6.1 ΔΙΑΓΡΑΜΜΑ ΑΠΟΣΥΝΑΡΜΟΛΟΓΗΣΗΣ.....	ΣΕΛ. 25
6.2 ΛΙΣΤΑ ΕΞΑΡΤΗΜΑΤΩΝ.....	ΣΕΛ. 26
7.0 ΕΓΓΥΗΣΗ.....	ΣΕΛ. 27

ΕΠΙΤΡΕΠΟΜΕΝΗ ΣΥΜΠΕΡΙΦΟΡΑ

- Πριν από τη συναρμολόγηση και τη χρήση, διαβάστε προσεκτικά αυτό το εγχειρίδιο και οποιοδήποτε άλλο φύλλο οδηγιών επισυνάπτεται.
- Χρησιμοποιήστε το όργανο μόνο εντός της οικίας. Οι διαδικασίες και οι οδηγίες χρήσης πρέπει να εξηγηθούν σε όλα τα μέλη της οικογένειας ή φίλους που θα χρησιμοποιήσουν αυτό το όργανο.
- Χρησιμοποιήστε το όργανο μόνο σε επίπεδη επιφάνεια και καλύψτε το πάτωμα ή το χαλί που τυχόν βρίσκονται από κάτω μέσο για την πρόληψη ζημιών.
- Βεβαιωθείτε ότι όσοι χρησιμοποιούν το όργανο έχουν κατανοήσει τις οδηγίες, επιβλέψτε τα πρώτα στάδια της προπόνησης. Οι οδηγίες λειτουργίας πρέπει να είναι πάντα κοντά στο όργανο για γρήγορη αναφορά σε περίπτωση ανάγκης.
- Βεβαιωθείτε ότι το όργανο αυτό χρησιμοποιείται μόνο από άτομα ηλικίας 16 ετών και άνω, και από ανθρώπους που βρίσκονται σε ικανή φυσική κατάσταση.
- Να φοράτε πάντα τα κατάλληλα ρούχα για άθληση, τα οποία δεν εμποδίζουν την κίνηση. Αποφεύγετε να φοράτε ρούχα που εμποδίζουν την αναπνοή ή παπούτσια με σόλες από άκαμπτο υλικό.
- Κατά την αναδίπλωση του οργάνου κρατήστε τα μικρά παιδιά μακριά ή βεβαιωθείτε ότι δεν έρχονται σε επαφή με τα πτυσσόμενα μέρη.
- Όταν, κατά τη διάρκεια της άσκησης, εμφανίσετε ζάλη, πόνο στο στήθος ή δυσκολία στην αναπνοή, σταματήστε ΑΜΕΣΩΣ την άσκηση και συμβουλευτείτε το γιατρό σας.
- Ελέγχετε περιοδικά το σφίξιμο όλων των βιδών των ορθοστατών και των χειρολαβών, καθώς και την ακεραιότητα όλων των επιμέρους μερών του εργαλείου.

ΜΗ ΕΠΙΤΡΕΠΤΗ ΣΥΜΠΕΡΙΦΟΡΑ

- ΜΗΝ εγκαταστήσετε το όργανο σε γυμναστήρια ή σε χώρους που χρησιμοποιούνται για επαγγελματική άσκηση, αυτό το εργαλείο δεν έχει σχεδιαστεί για εντατική χρήση σε επαγγελματικές δραστηριότητες ή για τους σκοπούς αποκατάστασης.
- ΜΗΝ τοποθετείτε κύπελλα ή φιάλες με υγρά κοντά στο εργαλείο.
- ΜΗΝ καθαρίζετε την κονσόλα ή/και τα πλαστικά μέρη του οργάνου με αιχμηρά αντικείμενα, βούρτσες, σφουγγάρια ή σκληρά χημικά.
- ΜΗΝ αποσυναρμολογείτε τα απαραίτητα εξαρτήματα, εκτός εάν αυτό καθορίζεται στο εγχειρίδιο οδηγιών.
- ΜΗΝ τοποθετείτε το όργανο σε υπόγεια, βεράντες ή υγρές περιοχές και γενικά μην το αφήνετε εκτεθειμένο στα καιρικά φαινόμενα (βροχή, ήλιο, κλπ.).
- ΜΗΝ αφήνετε παιδιά ή κατοικίδια ζώα να έρθουν κοντά στο όργανο. Μία καλή πρακτική είναι να τοποθετήσετε το όργανο σε ένα ειδικό δωμάτιο με πόρτα που εμποδίζει την πρόσβαση σε όποιον δεν είναι εξουσιοδοτημένος να προσεγγίσει το όργανο.
- Ποτέ μη χρησιμοποιείτε το όργανο εάν έχει υποστεί βλάβη. Σε περίπτωση βλάβης ή / και δυσλειτουργίας του οργάνου μην το πειράζετε. Για τις επισκευές επικοινωνήστε με ένα εξειδικευμένο κέντρο σέρβις.
- ΜΗΝ φοράτε ρούχα κατασκευασμένα από συνθετικό υλικό ή μάλλινα, κατά τη διάρκεια της άσκησης. Η χρήση ακατάλληλων ειδών ένδυσης μπορεί να προκαλέσει προβλήματα υγιεινής φύσης, αλλά και τη δημιουργία ηλεκτροστατικών φορτίων.

Το προϊόν που περιγράφεται σε αυτό το εγχειρίδιο έχει σχεδιαστεί και πιστοποιηθεί για ιδιωτική χρήση σε οικιακό περιβάλλον και είναι ένα εργαλείο για άσκηση που σας επιτρέπει να μείνετε σε φόρμα μέσα από συνεχή προπόνηση, υψηλής έντασης για την αποτελεσματική βελτίωση της καρδιαγγειακής λειτουργίας και της αντοχής.

Αυτό το εργαλείο σας επιτρέπει να ασκείστε χωρίς να φεύγετε από το σπίτι, ακόμη και όταν ο καιρός δεν το επιτρέπει, ή απλά όταν δεν έχετε την διάθεση ή το χρόνο να φύγετε από το σπίτι για να πάτε για προπόνηση σε ένα γυμναστήριο.

Είναι απαραίτητο να ακολουθήσετε όλες τις οδηγίες και τις προειδοποιήσεις που περιέχονται σε αυτό το εγχειρίδιο, προκειμένου να εξασφαλιστεί ότι ασκείστε με ασφάλεια, έντονες και παρατεταμένες προπονήσεις απαιτούν καλή φυσική κατάσταση και για το λόγο αυτό είναι απαραίτητο να αξιολογηθούν οι αντενδείξεις χρήσης που αναφέρονται παρακάτω.

**Η χρήση του προϊόντος απαγορεύεται στις ακόλουθες περιπτώσεις:**

- ηλικία χρηστών κάτω των 16 ετών
- βάρος χρήστη που υπερβαίνει το όριο που αναφέρεται στην ετικέτα και στις τεχνικές προδιαγραφές
- χρήση από εγκύους
- χρήση από διαβητικούς
- υχρήση από άτομα με ασθένειες που σχετίζονται με την καρδιά, τους πνεύμονες ή τα νεφρά

**Η εγγύηση για το προϊόν και η ευθύνη του διανομέα δεν ισχύουν στις ακόλουθες περιπτώσεις:**

- ακατάλληλη χρήση του προϊόντος πέραν αυτών που αναφέρονται στις οδηγίες χρήσης
- μη συμμόρφωση με τα διαστήματα και τις μεθόδους συντήρησης
- παραποίηση προϊόντος
- χρήση μη γνήσιων ανταλλακτικών
- μη τήρηση των προφυλάξεων ασφαλείας στα σκίτσα και στο εγχειρίδιο οδηγιών

Αυτό το εγχειρίδιο περιέχει όλες τις πληροφορίες για την εγκατάσταση, τη συντήρηση και την ορθή χρήση του οργάνου. Ο χρήστης του προϊόντος και τυχόν φίλοι και μέλη της οικογένειας που θα το χρησιμοποιήσουν είναι υποχρεωμένοι να διαβάσουν προσεκτικά τις πληροφορίες σε αυτό το εγχειρίδιο, έτσι ώστε να μπορούν να εκτελέσουν μια ασφαλή και ορθή χρήση.

Παρακαλούμε ακολουθήστε τις οδηγίες για τη μέγιστη προσωπική σας ασφάλεια και μεγαλύτερη διάρκεια ζωής του προϊόντος.

Οι οδηγίες ασφαλείας και τα σχετικά τμήματα του κειμένου σημειώνονται με έντονους χαρακτήρες και προηγείται ένα σύμβολο, όπως απεικονίζεται παρακάτω.



**Κάθε πληροφορία που επισημαίνεται με αυτό το σύμβολο υποδεικνύει ΚΙΝΔΥΝΟ, να είστε ιδιαίτερα προσεκτικοί για να αποφύγετε τραυματισμούς.**



**Κάθε πληροφορία που επισημαίνεται με αυτό το σύμβολο υποδεικνύει ΠΡΟΣΟΧΗ, να είστε ιδιαίτερα προσεκτικοί για την αποφυγή ζημιών στο προϊόν.**

**ΣΗΜΕΙΩΣΗ:**

Τα σχέδια που περιλαμβάνονται στο εγχειρίδιο αποσκοπούν να απλοποιήσουν και να κάνουν πιο κατανοητές τις διάφορες θεματικές ενότητες.

Ωστόσο, λόγω της συνεχούς ενημέρωσης των προϊόντων, είναι πιθανό ότι ορισμένα από αυτά τα σχέδια είναι διαφορετικά από το αγορασθέν προϊόν. Σε μία τέτοια περίπτωση, παρακαλούμε σημειώστε ότι αποτελούν βοηθητικά σκίτσα και ότι η ασφάλεια και οι πληροφορίες παραμένουν με την ίδια εγγύηση.

Ο κατασκευαστής εφαρμόζει μία πολιτική συνεχούς ανάπτυξης και ενημέρωσης, και μπορεί να κάνει αλλαγές στα αισθητικά μέρη του προϊόντος χωρίς προειδοποίηση.

- 1) Στην ετικέτα της ταυτότητας του προϊόντος αναφέρονται ο κατασκευαστής, τα κύρια τεχνικά χαρακτηριστικά και ο σειριακός αριθμός.
- 2) Σύμβολο που υποδηλώνει την απαραίτητη ανάγνωση του εγχειριδίου χρήσης (manual) πριν γίνει οποιαδήποτε εργασία.
- 3) Σύμβολα συμμόρφωσης του προϊόντος στις κοινοτικές οδηγίες σε σχέση με τη χρήση επικίνδυνων ουσιών σε ηλεκτρικές και ηλεκτρονικές συσκευές.

*Η ετικέτα αναγνώρισης δεν πρέπει να αφαιρεθεί ή να αλλαχθεί, ο κωδικός του μοντέλου και ο σειριακός αριθμός πρέπει πάντα να αναφέρονται όταν ζητάτε ανταλλακτικά.*

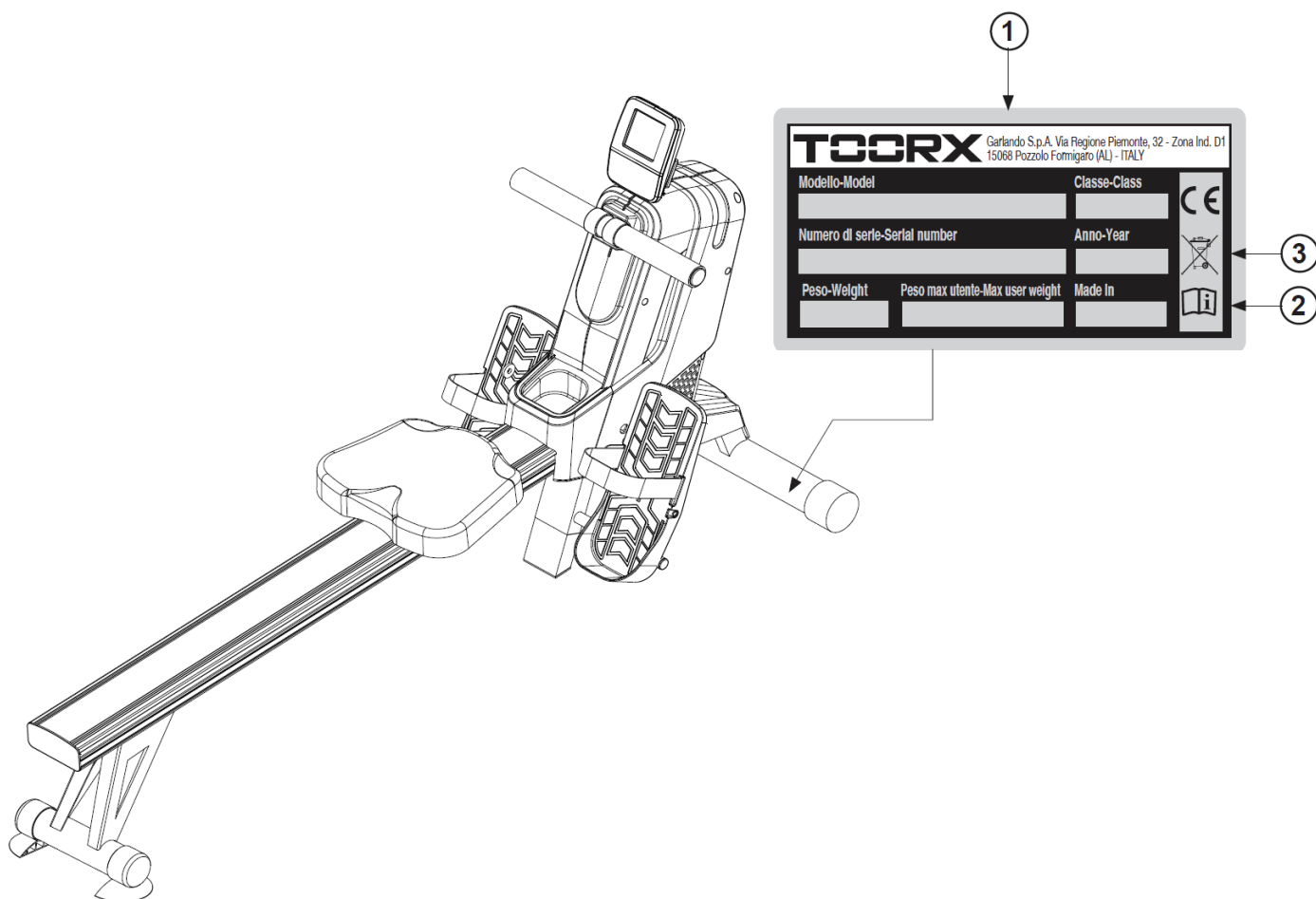

ΣΥΣΤΗΜΑ ΑΝΤΙΣΤΑΣΗΣ	μαγνητικό
ΡΥΘΜΙΣΗ ΑΝΤΙΣΤΑΣΗΣ	ηλεκτρική σε 16 επίπεδα
ΕΝΔΕΙΞΕΙΣ ΟΘΟΝΗΣ	μέτρηση αριθμού κωπηλατικών κινήσεων ανά λεπτό και συνολικά, θερμίδων, χρόνου, απόσταση, παλμοί, watts
ΠΡΟΓΡΑΜΜΑΤΑ	χειροκίνητο, 15 προκαθορισμένα, 4 χρήστη
ΚΑΘΙΣΜΑ	συρόμενο με ροδάκια πάνω σε ράγες αλουμινίου
ΒΑΡΟΣ ΤΡΟΧΟΥ	6 kg
ΔΙΑΣΤΑΣΕΙΣ ΣΕ ΟΡΙΖ. ΘΕΣΗ (ΜxΠxΥ)	152,5 x 77,5 x 55,8 cm
ΔΙΑΣΤΑΣΕΙΣ ΣΕ ΚΑΘ. ΘΕΣΗ (ΜxΠxΥ)	77 x 55,8 x 152,5 cm
ΚΑΘΑΡΟ ΒΑΡΟΣ	19 Kg
ΜΙΚΤΟ ΒΑΡΟΣ	21 kg
ΜΕΓΙΣΤΟ ΒΑΡΟΣ ΧΡΗΣΤΗ	100 Kg
ΑΝΙΧΝΕΥΣΗ ΚΑΡΔΙΑΚΟΥ ΠΑΛΜΟΥ	Ενσωματωμένος ασύρματος δέκτης καρδιακών παλμών*
ΠΙΣΤΟΠΟΙΗΣΕΙΣ	Πρότυπα: EN ISO 20957-1 - EN 957-7 (κατηγορία HC)
	Οδηγίες: 2001/95/CE - 2014/30/UE - 2014/35/UE - 2011/65/UE
ΤΡΟΦΟΔΟΣΙΑ	IN: [240VAC - 50Hz] - OUT: [9VDC - 1 A]

\* Ο ασύρματος δέκτης καρδιακών παλμών που εξοπλίζει το προϊόν είναι συμβατός με θωρακική ζώνη Polar® T31 ή T34.

Η θωρακική στήθους ΔΕΝ περιλαμβάνεται μαζί με το προϊόν.



**ΧΑΡΑΚΤΗΡΙΣΤΙΚΑ ΧΩΡΟΥ:**

- Ο ιδανικός χώρος για την εγκατάσταση και καλή συντήρηση του προϊόντος πρέπει να είναι:
  - χώρος κατοικίας,
  - στεγασμένος και ευρύχωρος,
  - με τεχνητό και φυσικό φωτισμό,
  - με ένα ή περισσότερα παράθυρα,
  - με θερμοκρασία από 5°C μέχρι 32°C,
  - με σχετική υγρασία από 20% μέχρι 90%.

Το προϊόν δεν πρέπει να εγκαθίσταται σε εξωτερικούς χώρους, σε χώρους με μεγάλη υγρασία ή κοντά στη θάλασσα.

**ΧΑΡΑΚΤΗΡΙΣΤΙΚΑ ΠΑΤΩΜΑΤΟΣ:**

- Το ιδανικό έδαφος για την τοποθέτηση του προϊόντος πρέπει να είναι:
  - με πάτωμα εντελώς επίπεδο,
  - με αντοχή στο βάρος του προϊόντος.

Στα πατώματα από υλικά που φθείρονται (όπως μοκέτες, παρκέ κλπ) πρέπει να τοποθετούνται ειδικά προστατευτικά στα σημεία επαφής.

**ΠΡΟΥΠΟΘΕΣΕΙΣ ΤΟΥ ΧΩΡΟΥ ΕΓΚΑΤΑΣΤΑΣΗΣ:**

- Το σημείο τοποθέτησης του προϊόντος δεν πρέπει να εκτίθεται στον ήλιο, και σε περίπτωση μεγάλων παραθύρων καλό θα είναι να παρεμβάλλεται κάποια κουρτίνα. Επίσης το προϊόν πρέπει να είναι μακριά από συσκευές κλιματισμού για την αποφυγή ρευμάτων αέρα κατά την διάρκεια της προπόνησης.

**ΑΠΑΙΤΗΣΕΙΣ ΑΣΦΑΛΕΙΑΣ:**

- ΕΙΝΑΙ ΥΠΟΧΡΕΩΤΙΚΟ να τοποθετήσετε το όργανο σε ένα δωμάτιο με πόρτα που κλειδώνει για να αποτρέψετε την είσοδο σε παιδιά ή κατοικίδια ζώα.

Η συσκευασία αποτελείται από ένα χάρτινο κιβώτιο κλεισμένο με μεταλλικούς συνδετήρες και ταινίες περιτύλιξης.

Για να σηκώσετε ή να μετακινήσετε το κιβώτιο ζητήστε τη βοήθεια και άλλων ατόμων στην περίπτωση που είναι ογκώδες και βαρύ.

Όταν τοποθετείτε το κιβώτιο στο πάτωμα, ακολουθείστε την ένδειξη "Πάνω Μέρος" που είναι σημειωμένη με βέλος τυπωμένο στο χαρτόνι. Για να ανοίξετε το κιβώτιο κόψτε τις ταινίες με ένα ψαλίδι και βγάλτε τους συνδετήρες με μία πένσα.



**ΠΡΟΣΟΧΗ**

**Σας συνιστούμε να κρατήσετε την αρχική συσκευασία και ενδεχομένως να την αποθηκεύσετε, σε περίπτωση που χρειαστεί επισκευή ή αντικατάσταση του προϊόντος.**









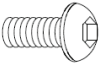

**ΚΙΝΔΥΝΟΣ**

**Η συσκευασία είναι κατασκευασμένη από ανακυκλώσιμο υλικό. Για την απόρριψη των υλικών συσκευασίας, τηρήστε τους τοπικούς κανονισμούς για την απόρριψη ανακυκλώσιμων υλικών.**



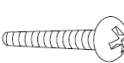
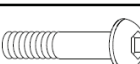
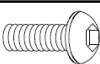

**Τα υλικά συσκευασίας (χαρτόνι και σακούλες) πρέπει να παραμείνουν μακριά από παιδιά, καθώς αποτελούν πιθανές πηγές κινδύνου.**

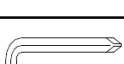
Αφού αφαιρέσετε το προϊόν από το κιβώτιο, ελέγξτε για τυχόν ζημιές που προκλήθηκαν κατά τη μεταφορά και ελέγξτε για την παρουσία όλων των εξαρτημάτων που εμφανίζονται στην επόμενη σελίδα.

ΥΛΙΚΟ ΣΥΝΑΡΜΟΛΟΓΗΣΗΣ:

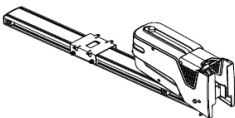
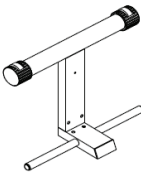
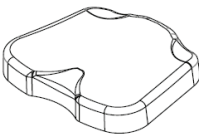
	Κωδ.	Περιγραφή	Τμχ.
	60	Βίδες M8 x 15 mm	6
	61	Ροδέλες διάσπαστες M8	4
	62	Ροδέλες M8	8
	63	Βίδες M6 x 15 mm	5
	64	Ροδέλες διάσπαστες M6	5
	83	Ροδέλες μεγάλες M8	2
	81	Βίδα ST4,2 x 45 mm	1
	84	Βίδες M8 x 40 mm	2
	85	Βίδες M8 x 20 mm	2
	59	Κλειδί εξαγωνικό M5	1
	69	Κλειδί εξαγωνικό M6 + κατσαβίδι	1

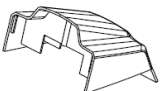
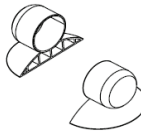
ΟΝΟΜΑΣΙΑ ΤΩΝ ΚΥΡΙΟΤΕΡΩΝ ΣΤΟΙΧΕΙΩΝ

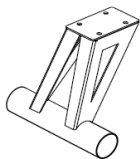
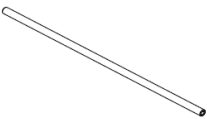
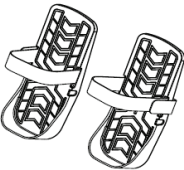
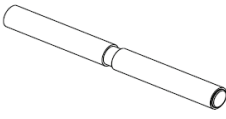
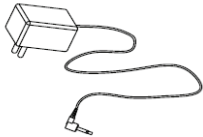
 1. Κύριο σώμα	 3. Εμπρόσθια μπάρα στήριξης σώμα	 21. Συρόμενο κάθισμα	 27. Θήκη για μπουκάλι
 28. Μπροστινό κάλυμμα	 30. Πίσω πόδια στήριξης	 5. Κεντρικό στήριγμα	 2. Οπίσθια μπάρα στήριξης σώμα
 6. Μπάρα σύνδεσης στηριγμάτων ποδιών	 19. Στηρίγματα ποδιών	 15. Χειρολαβή	 94. Τροφοδοτικό



Αφού ανοίξετε την αρχική συσκευασία στο δωμάτιο που επιλέξατε για την εγκατάσταση του προϊόντος, για να διευκολύνετε τις εργασίες συναρμολόγησης, προετοιμάστε την περιοχή απομακρύνοντας τα έπιπλα. Στη συνέχεια βγάλτε όλα τα υλικά που βρίσκονται μέσα στο κιβώτιο και απλώστε τα στο πάτωμα, έτοιμα για συναρμολόγηση.

- Τοποθετήστε το προσυναρμολογημένο κύριο σώμα στο πάτωμα, όπως φαίνεται στην εικόνα **A**.
- Συνδέστε το κεντρικό στήριγμα **5** στην μπροστινή μπάρα στήριξης **3** και στερεώστε το σφίγγοντας μια βίδα **63** [M6x15 mm] μαζί με μία ροδέλα **64** [M6].

- Στερεώστε την μπροστινή μπάρα στήριξης **3** στο βραχίονα σύνδεσης **11** σφίγγοντας δύο βίδες **84** [M8x40 mm] μαζί με ροδέλες **62** [M8].
- Περιστρέψτε το πλαίσιο ανάποδα κατά 180°, όπως φαίνεται στην εικόνα **B**.
- Στερεώστε την πίσω ράβδο στήριξης **2** στο βραχίονα σύνδεσης **11** σφίγγοντας τέσσερις βίδες **60** [M8x15 mm] μαζί με διάσπαστες ροδέλες **61** [M8] και επίπεδες ροδέλες **62** [M8].

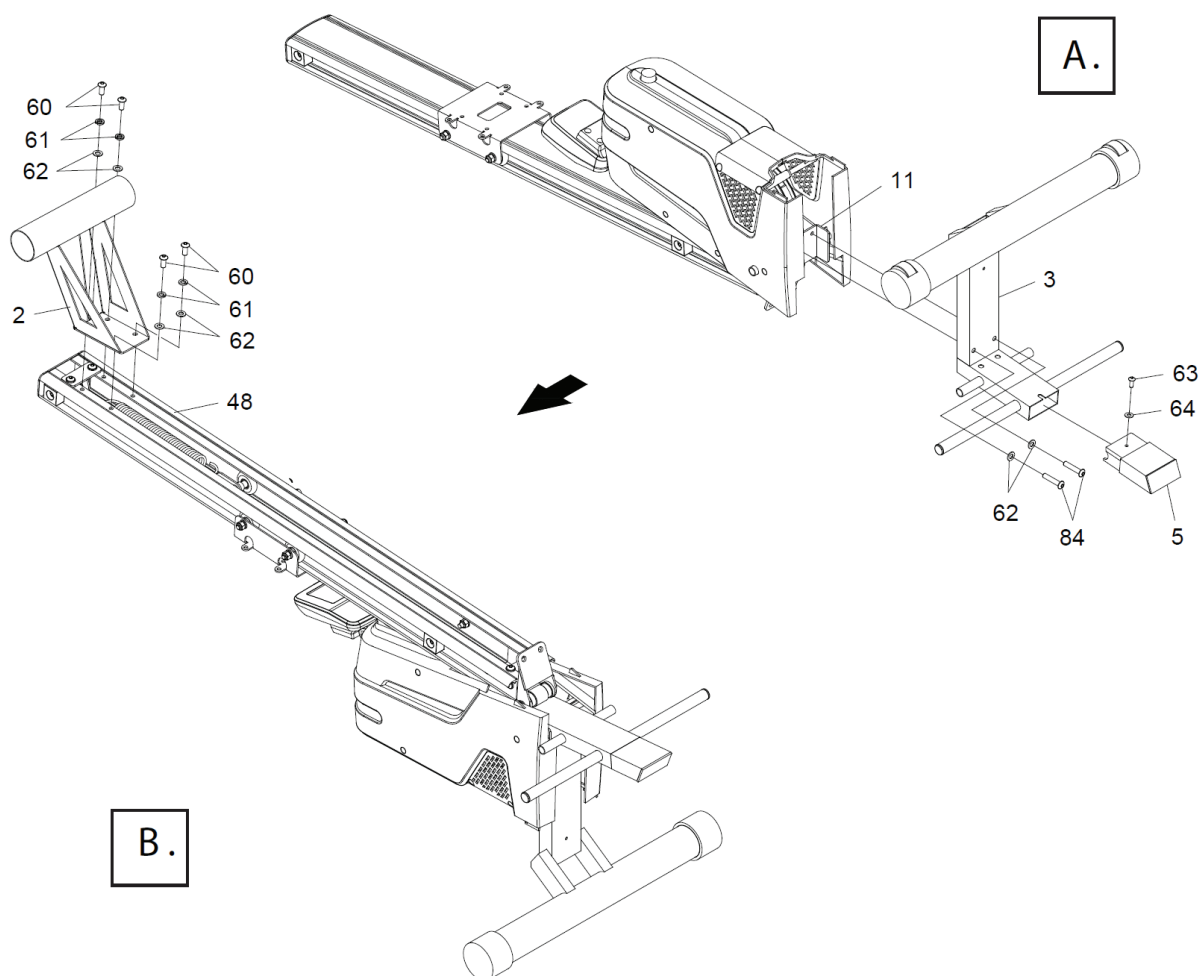

- Ανασηκώστε τη ράγα **48** μέχρι να στηριχτεί στη βάση σύνδεσης **11** και, στη συνέχεια, στερεώστε με δύο βίδες **85** [M8x20 mm] μαζί με ροδέλες **62** [M8].
- Στερεώστε το κάθισμα **21** στο συρόμενο μεταφορέα **10** σφίγγοντας τέσσερις βίδες **63** [M6x15 mm] μαζί με επίπεδες ροδέλες **64** [M6].

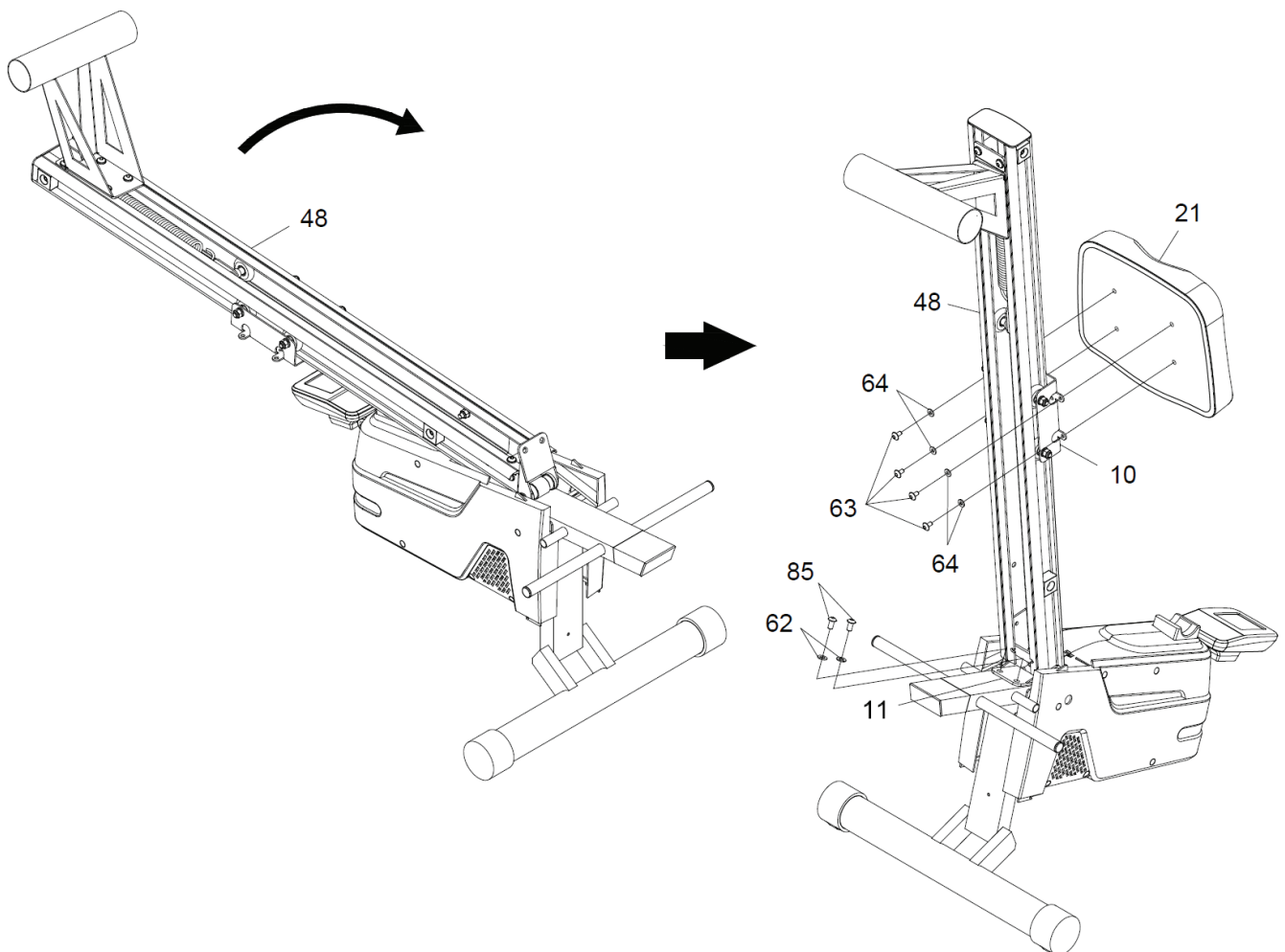

- Τοποθετήστε το τιμόνι **15** μέσα στο δακτύλιο **103** και στη συνέχεια ασφαλίστε το τιμόνι από την αντίθετη πλευρά με τη χειρολαβή **22**.

*ΣΗΜΕΙΩΣΕΙΣ:* μπορείτε να υγράνετε το τιμόνι **15** με λίγο νερό με σαπούνι για να διευκολύνετε την εισαγωγή της χειρολαβής **22**.

- Εισάγετε τα πόδια στήριξης **15** στα άκρα της οπίσθιας μπάρας στήριξης **2**.
- Συνδέστε το μπροστινό κάλυμμα **28** με το δεξί πλευρικό κάλυμμα **18** και το αριστερό πλευρικό κάλυμμα **17** και στερεώστε το στην πρόσοψη της μπάρας στήριξης **3** σφίγγοντας μια βίδα **81** [ST4,2x45 mm].

- Για να διευκολυνθεί η τοποθέτηση της βάση στήριξης μπουκαλιών **27**, είναι απαραίτητο να χαλαρώσετε τη βίδα **67** [ST4,2x16 mm] στο δεξί πλευρικό κάλυμμα **18**. Σπρώξτε τη βάση **27** πάνω από την ράγα στο διάστημα μεταξύ του πλευρικού καλύμματος **17** και του δεξιού πλευρικού καλύμματος **18** και, στη συνέχεια, ασφαλίστε σφίγγοντας μια βίδα **16** [ST4,2x20 mm]. Σφίξτε ξανά τη βίδα **67** μόλις τοποθετηθεί η βάση στήριξης μπουκαλιών.

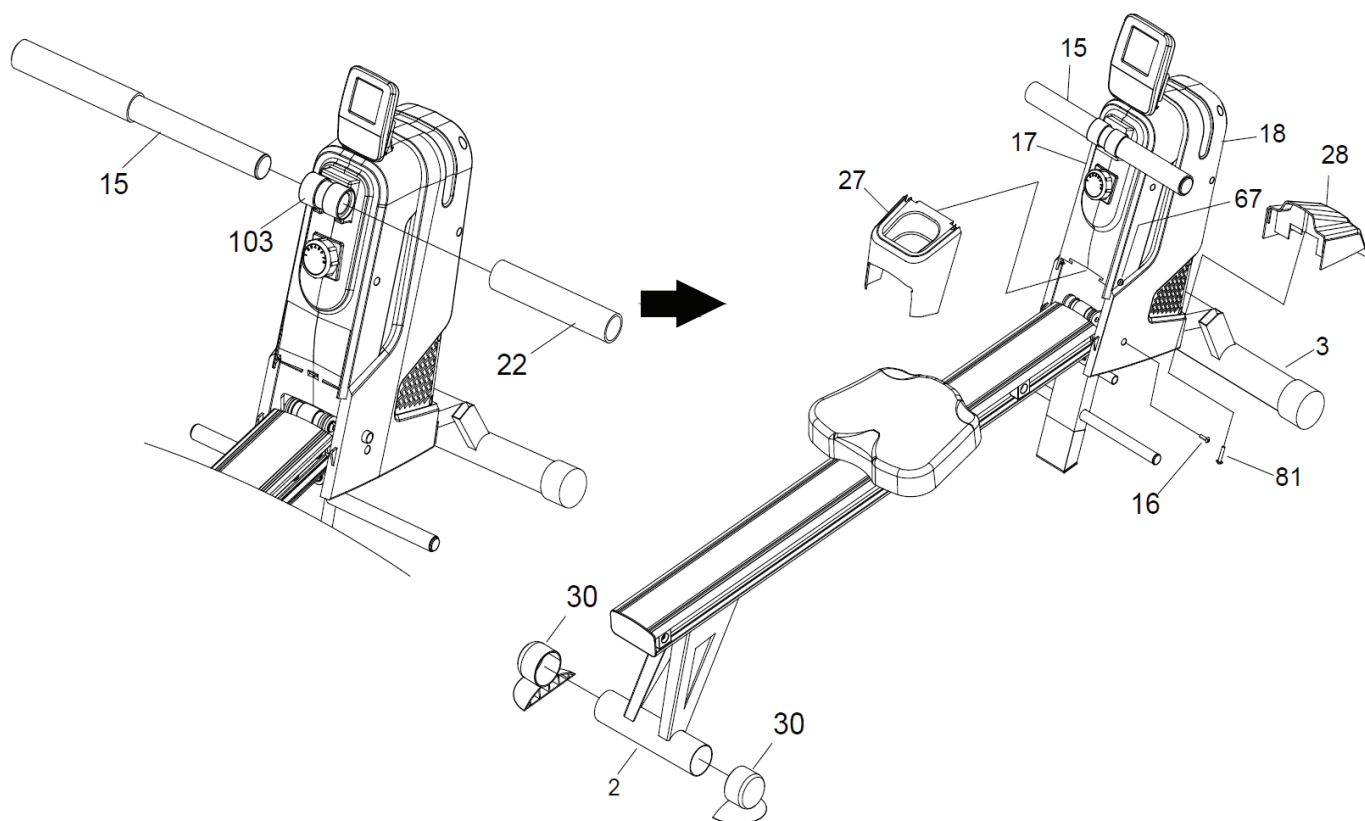

- Εισάγετε τη μπάρα σύνδεσης των στηριγμάτων ποδιών **6** μέσα από το σωλήνα **3**, στη συνέχεια τοποθετήστε τα στηρίγματα ποδιών **19** στα άκρα του άξονα **6** και ασφαλίστε τα σφίγγοντας δύο βίδες **60** [M8x15 mm] μαζί με ροδέλες **83** [M8], όπως φαίνεται.

- Σε αυτό το σημείο η συναρμολόγηση του οργάνου έχει ολοκληρωθεί.  
Πριν από τη χρήση, διαβάστε τα υπόλοιπα μέρη του εγχειριδίου για να μάθετε όλες τις πληροφορίες σχετικά με την ασφαλή χρήση του προϊόντος.

### Ηλεκτρική σύνδεση

- Συνδέστε το παρεχόμενο τροφοδοτικό **94** σε μια πρίζα τοίχου και στη συνέχεια συνδέστε το φις στο βύσμα στο εμπρόσθιο μέρος του οργάνου.

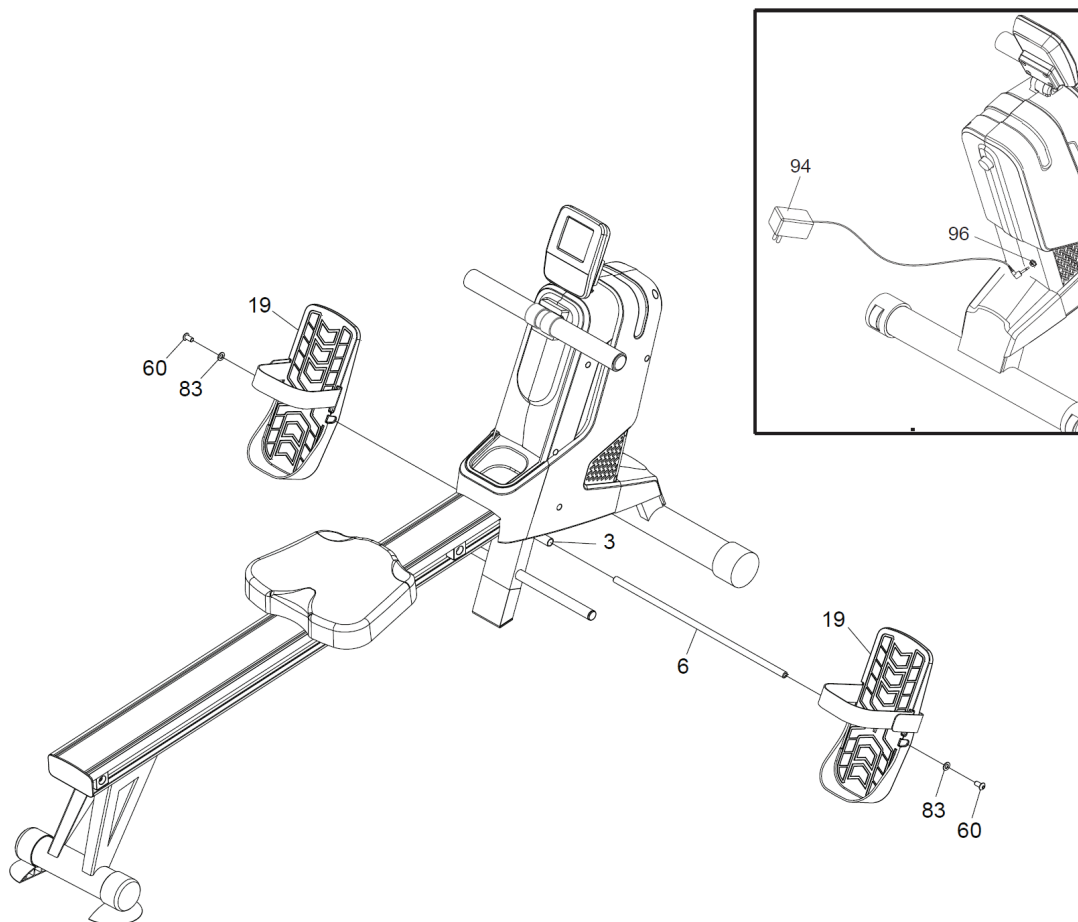

### Συναρμολόγηση και ρύθμιση των ιμάντων

- Για περισσότερη άνεση κατά τη διάρκεια της προπόνησής σας συνιστούμε τη χρήση των ιμάντων **20**.
- Τηρώντας τη διάταξη που φαίνεται στο σχήμα, τοποθετήστε τον ιμάντα **20** στο κάτω άκρο των δύο στηριγμάτων ποδιών **19** και στη συνέχεια ρυθμίστε τον ιμάντα σύμφωνα με το μέγεθος των ποδιών σας χρησιμοποιώντας το κλείσιμο Velcro.

Οπές  
προσαρμογής

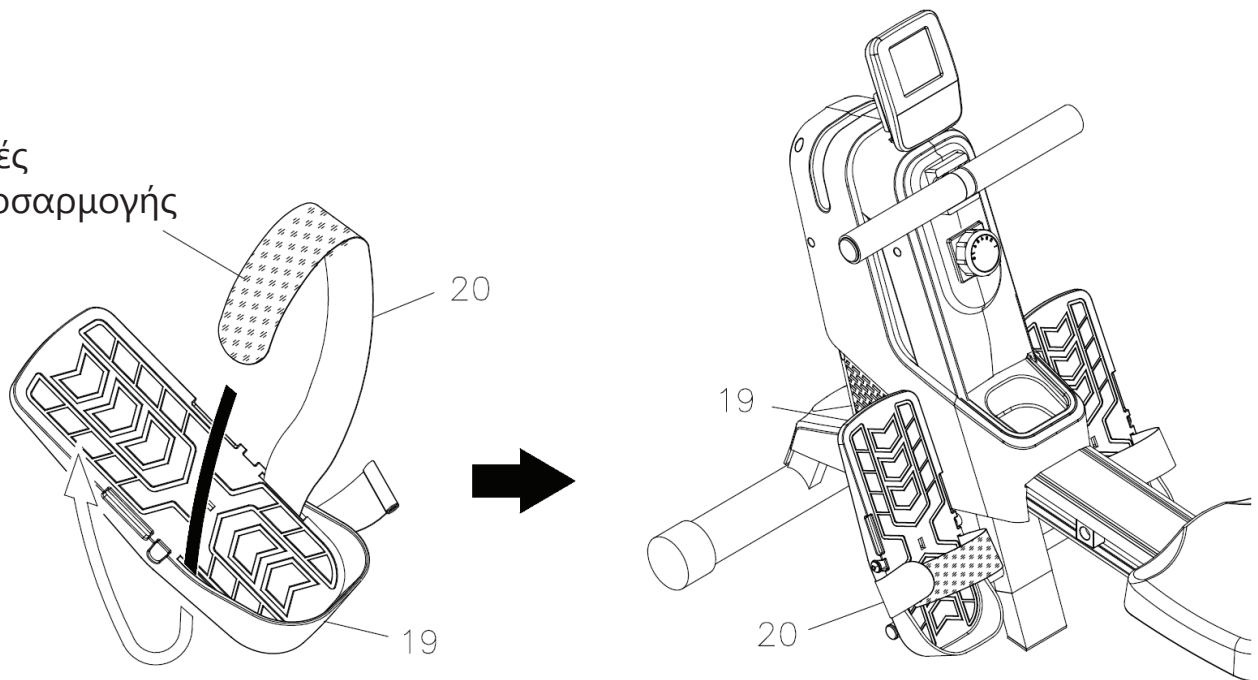

Πριν αρχίσετε να χρησιμοποιείτε το προϊόν, συνιστάται να συμβουλευτείτε το γιατρό σας για τον έλεγχο της φυσικής σας κατάστασης καθώς και να αξιολογήσει τις ιδιαίτερες προφυλάξεις που πρέπει να ληφθούν για αυτή τη συγκεκριμένη φυσική άσκηση.

Για εκείνους που θα χρησιμοποιήσουν το προϊόν για πρώτη φορά χωρίς καμία προηγούμενη εμπειρία άθλησης, θα πρέπει να έχουν περιορισμένη χρήση του προϊόντος, ειδικά στην αρχή, περιορίζοντας τις συνεδρίες. Δεν πρέπει να χρησιμοποιούν περισσότερες από τρεις φορές την εβδομάδα το ποδήλατο, και οι χρόνοι και οι ταχύτητες εξάσκησης πρέπει να διατηρηθούν στο ελάχιστο δυνατό, τόσο για να εξοικειωθείτε με τα χειριστήρια της κονσόλας όσο για να γίνει μία ομαλή μετάβαση σε ένα πρόγραμμα προπόνησης που δεν έχετε συνηθίσει.

Για όσους αθλούνται και προτίθενται να χρησιμοποιήσουν το προϊόν ως συμπλήρωμα των προπονήσεών τους, καλό είναι να συμβουλευτείτε τον προσωπικό σας γυμναστή για να προγραμματίσετε από κοινού τις ασκήσεις και την υλοποίηση του προγράμματος.

Με την παρακολούθηση του καρδιακού ρυθμού κατά τη διάρκεια της προπόνησης μπορείτε να ορίσετε τους στόχους της προπόνησης (καύση λίπους, βελτίωση αναπνευστικής λειτουργίας, βελτίωση της καρδιαγγειακής ικανότητας) όπως φαίνεται παρακάτω.

Η χρήση του προϊόντος πρέπει να γίνεται σε τρεις φάσεις.

**ΠΡΟΘΕΡΜΑΝΣΗ:** Πριν από κάθε προπόνηση είναι πάντα καλό να κάνετε κάποιες ασκήσεις για να αυξήσετε τη θερμοκρασία των μυών, να ανεβάσετε τη θερμοκρασία του σώματος και να προετοιμάσετε την καρδιά και τους πνεύμονες.

**ΠΡΟΠΟΝΗΣΗ:** Ξεκινήστε σε ένα χαμηλό ρυθμό και σταδιακά αυξήστε την ένταση της προπόνησής σας μέχρι οι καρδιακοί ρυθμοί σας να φτάσουν στο επιθυμητό εύρος τιμών. Διατηρήστε όσο το δυνατόν σταθερό το ρυθμό προπόνησης ανάλογα με το στόχο σας. Κατά τη διάρκεια των πρώτων εβδομάδων της χρήσης, συνιστάται οι προπονήσεις να μην ξεπερνούν τα 20 λεπτά.

**ΑΠΟΘΕΡΑΠΕΙΑ:** Μετά τη χρήση του προϊόντος, αφιερώστε λίγα λεπτά σε διατάσεις για μυϊκή χαλάρωση.



**Η προπόνηση σε υψηλή ένταση επιτρέπεται μόνο από επαγγελματίες αθλητές και πολύ καλά εκπαιδευμένους χρήστες.**

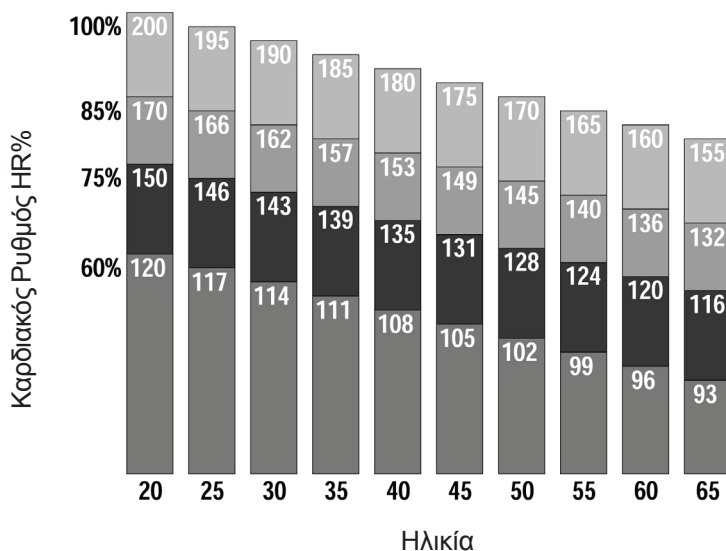

Καθεστώς κατάλληλο για βελτίωση της καρδιαγγειακής λειτουργίας

Καθεστώς κατάλληλο για βελτίωση του αναπνευστικού

Καθεστώς κατάλληλο για καύση λίπους

Καθεστώς χαμηλής έντασης





**ΚΙΝΔΥΝΟΣ**

- Πριν χρησιμοποιήσετε τον πομπό της ζώνης, διαβάστε προσεκτικά τις οδηγίες αυτής της σελίδας και ενδεχομένως και αυτές που σας παρέχει ο κατασκευαστής.
- Μετά από κάθε χρήση καθαρίστε και σκουπίστε προσεκτικά τον πομπό και την ελαστική ζώνη και στη συνέχεια βγάλτε τον πομπό και αποθηκεύστε τον ξεχωριστά από τη ζώνη.
- Καθαρίστε τον πομπό με ένα υγρό πανί και με ουδέτερο σαπούνι. Η ελαστική ζώνη πρέπει να καθαρίζετε στο χέρι με κλασσικό απορρυπαντικό.
- Ζώνη και πομπός πρέπει να φυλάσσονται έξω από κουτιά, κλειστές σακούλες ή άλλα κλειστά αντικείμενα. Σας συμβουλεύουμε να τα κρεμάτε στον τοίχο, έτσι ώστε να στεγνώνουν πάντα τελείως.

Το όργανο ενσωματώνει ένα δέκτη HR κατάλληλο για πομπούς της ζώνης παλμών μη κωδικοποιημένου τύπου, μάρκας POLAR® (δεν παρέχεται).

Η ζώνη παλμών αποτελείται από δύο στοιχεία: τον πομπό που στέλνει ραδιοσήματα στην κονσόλα και την ελαστική ζώνη που επιτρέπει τη στήριξη του πομπού στον θώρακα.

- 1) Γαντζώστε το ένα άκρο του πομπού στην ελαστική ζώνη.
- 2) Ρυθμίστε το μήκος της ελαστικής ζώνης (με βάση τον θώρακά σας) χρησιμοποιώντας την πόρπη.
- 3) Τοποθετήστε την ελαστική ζώνη ακριβώς κάτω από το στήθος (όπως φαίνεται στις εικόνες) και γαντζώστε το άλλο άκρο της ζώνης στον πομπό.
- 4) Σηκώστε λίγο τον πομπό και με βρεγμένα δάχτυλα υγράνετε τα ηλεκτρόδια που βρίσκονται από πίσω.
- 5) Επαληθεύστε ότι η επιφάνεια των ηλεκτροδίων εφάπτεται καλά στο δέρμα σας.

Η ένδειξη των καρδιακών παλμών που σας δίνει η ζώνη παλμών είναι μια μέτρηση-σημείο αναφοράς χρήσιμο για να επιβλέπετε την συχνότητα των καρδιακών παλμών σας ανάλογα με το είδος της προπόνησης που πρόκειται να κάνετε και για να έχετε μια ένδειξη για την κατανάλωση θερμίδων.

Σε καμία περίπτωση η ανωτέρω μέτρηση δεν μπορεί να θεωρηθεί ιατρικό δεδομένο.

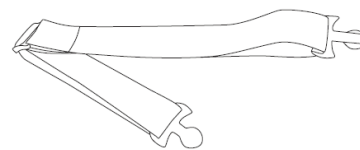

Ελαστική ζώνη



Πομπός

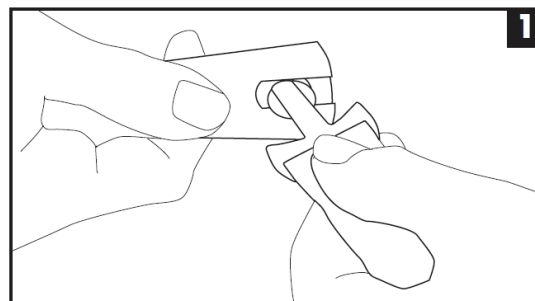

1

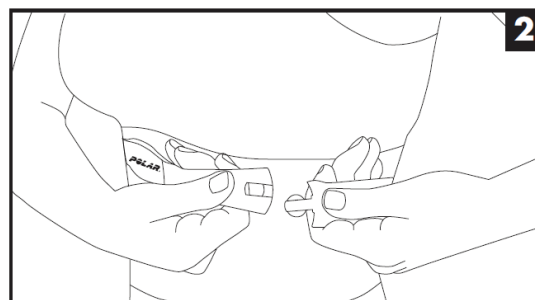

2

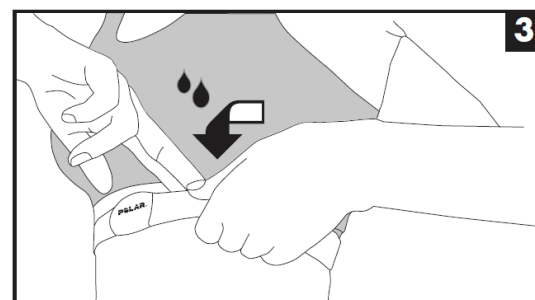

3

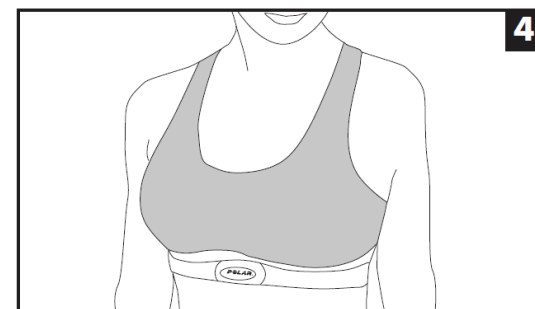

4





**ΚΙΝΔΥΝΟΣ**

- Προχωρήστε με προσοχή κατά τη χρήση του οργάνου. Απομακρύνετε τα παιδιά και τα κατοικίδια ζώα κατά τη διάρκεια της άσκησης.
- Η χρήση του οργάνου δεν συνιστάται για άτομα με προβλήματα στη σπονδυλική στήλη.
- Μη χρησιμοποιείτε το όργανο περισσότερα από ένα άτομα τη φορά.
- Ξεκινήστε την άσκηση τραβώντας το τιμόνι, με την έναρξη της κωπηλατικής κίνησης ξεκινάει ο αυτόματος υπολογισμός των δεδομένων του υπολογιστή.

Την πρώτη φορά που θα χρησιμοποιήσετε το όργανο, πριν ξεκινήσετε μια έντονη προπόνηση, θα πρέπει να εξοικειωθείτε με τον συντονισμό της κίνησης κωπηλασίας και του συρόμενου καθίσματος.

- 1) Καθίστε στην ολισθαίνουσα θέση **A**, τοποθετήστε τα πόδια στα υποπόδια **B** και κρατήστε τη ράβδο έλξης **C**.
- 2) Η εκκίνηση καταγραφής μετρήσεων στον υπολογιστή **D** γίνεται αυτόματα από το πρώτο τράβηγμα του τιμονιού ή πατώντας ένα κουμπί στον υπολογιστή.
- 3) Με την πλάτη σας ευθεία και σε όρθια θέση, κάντε μια κυκλική κίνηση κωπηλασίας. Κρατήστε έναν αργό ρυθμό για κάποιο χρονικό διάστημα, για να συντονίσετε την κίνησή σας.
- 4) Το επίπεδο της έντασης ρυθμίζεται από τα πλήκτρα στην κονσόλα και πρέπει να

καθορίζεται σε σχέση με τις ικανότητες και την υποκειμενική αντίληψη της κόπωσης ή τον καρδιακό παλμό. Για το σκοπό αυτό συνιστάται η χρήση μίας ζώνης στήθους.

- 5) Κατά τη διάρκεια της άσκησης, συντονίστε την κίνηση και την αναπνοή και διατηρήστε τη σωστή στάση.



**ΚΙΝΔΥΝΟΣ**

Για μια καλή στάση στο όργανο είναι σημαντικό να κρατάτε την πλάτη ευθεία, αποφεύγοντας να γέρνετε το σώμα προς τα εμπρός ή προς τα πίσω. Σπρώξτε πάντα και με τα δύο πόδια και χέρια, με συντονισμένες κινήσεις. Για μία σωστή προπόνηση, πέρα από το τράβηγμα του τιμονιού πρέπει να ωθείτε και με τα πόδια.

- 6) Πριν από τη χρήση του οργάνου θα πρέπει να προετοιμάσετε πάντα τους μυς που εμπλέκονται στην κίνηση, κάνοντας κατάλληλες διατάσεις - ζητήστε βοήθεια από έναν επαγγελματία εκπαιδευτή - αυτό επιτρέπει να χαλαρώσουν οι δύσκαμπτες αρθρώσεις και να προετοιμαστούν οι μύες. Όπως συμβαίνει σε όλες τις προπονήσεις, ειδικά για τους αρχάριους, στην αρχή είναι καλό να βασίζεστε σε ειδικούς.

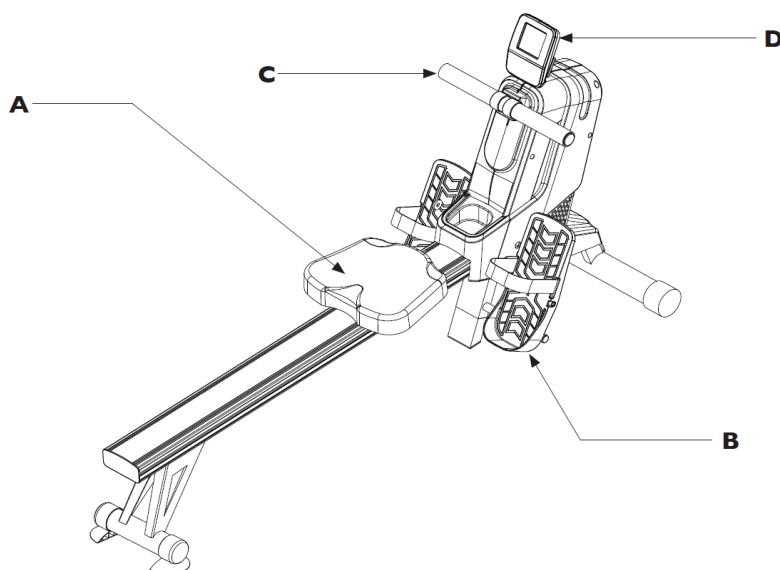

Ο υπολογιστής αποτελείται από μία οθόνη υγρών κρυστάλλων χωρισμένη σε επτά ενότητες που επιτρέπει την εμφάνιση των ακόλουθων δεδομένων:

#### COUNT (ΚΑΤΑΜΕΤΡΗΤΗΣ)

- Η ΚΑΤΑΓΡΑΦΗ ΤΩΝ ΚΩΠΗΛΑΤΙΚΩΝ ΚΙΝΗΣΕΩΝ κατά τη διάρκεια της άσκησης ή η αντίστροφη μέτρηση από τον αριθμό των κωπηλατικών κινήσεων που έχουν τεθεί ως στόχος μέχρι το μηδέν.

#### STROKES/MIN (ΚΩΠΗΛΑΤΙΚΕΣ ΚΙΝΗΣΕΙΣ/ΛΕΠΤΟ)

- Η ΚΑΤΑΓΡΑΦΗ ΤΩΝ ΚΩΠΗΛΑΤΙΚΩΝ ΚΙΝΗΣΕΩΝ ΑΝΑ ΛΕΠΤΟ που εκτελούνται κατά τη διάρκεια της άσκησης.

#### TIME (ΧΡΟΝΟΣ)

- Δείχνει το χρόνο από την αρχή της άσκησης ή τον εναπομείναντα χρόνο μέχρι το μηδέν, στην περίπτωση που έχει τεθεί ως στόχος άσκησης.

#### DISTANCE (ΑΠΟΣΤΑΣΗ)

- Δείχνει την απόσταση που διανύθηκε από την αρχή της άσκησης ή την υπολειπόμενη απόσταση στην περίπτωση που έχει τεθεί ως στόχος άσκησης.

#### CALORIES (ΘΕΡΜΙΔΕΣ)

- Δείχνει τις θερμίδες που καταναλώθηκαν από την αρχή της άσκησης ή τις υπολειπόμενες θερμίδες στην περίπτωση που έχει τεθεί ως στόχος άσκησης (\*).

#### PULSE (ΠΑΛΜΟΙ)

- Ο ΚΑΡΔΙΑΚΟΣ ΡΥΘΜΟΣ, που μετράται από μία ζώνη στήθους (προαιρετικά). Η τιμή μετριέται σε bpm (κτύποι ανά λεπτό) (\*).

#### WATT

- Δείχνει την στιγμιαία ΕΝΕΡΓΕΙΑ που παράγεται και εκφράζεται σε Watt, η οποία αλλάζει σύμφωνα με την ένταση.

#### ΠΡΟΓΡΑΜΜΑ

- Εμφανίζει τον αριθμό του τρέχοντος προγράμματος, μεταξύ των 19 διαθέσιμων προγραμμάτων: P1 - P15, U1 - U4.

Η **ΓΡΑΦΙΚΗ ΑΠΕΙΚΟΝΙΣΗ** εμφανίζει το προφίλ των προκαθορισμένων προγραμμάτων, επιτρέπει την επεξεργασία των προγραμμάτων χρήστη και εμφανίζει το επίπεδο έντασης σε κάθε λειτουργία του οργάνου.

#### Σημειώσεις:

(\*) Υπενθυμίζεται ότι το παρεχόμενο μέτρο είναι μόνο κατά προσέγγιση ένα στοιχείο αναφοράς και σε καμία περίπτωση δεν μπορεί να θεωρηθεί ως ιατρική αναφορά.

(\*\*) Για την εμφάνιση του καρδιακού ρυθμού απαιτείται προαιρετική ζώνη στήθους.

(\*\*\*) Για να ενεργοποιήσετε τον υπολογιστή, πατήστε οποιοδήποτε κουμπί.

Περίπου πέντε λεπτά μετά το τέλος της άσκησης, ο υπολογιστής απενεργοποιείται



### Πλήκτρο START / STOP

Πριν ξεκινήσετε την άσκηση:

- πατήστε START / STOP για να ξεκινήσετε μια άσκηση σε οποιαδήποτε λειτουργία και να ξεκινήσει η καταμέτρηση των δεδομένων και των λειτουργιών του επιλεγμένου προγράμματος προπόνησης.

Κατά την άσκηση:

- πατήστε START / STOP για να σταματήσετε την τρέχουσα άσκηση σε λειτουργία "PAUSE", πατήστε START / STOP για επανεκκίνηση της άσκησης και των μετρήσεων.

Κρατήστε πατημένο το πλήκτρο για να επαναφέρετε την άσκηση και να επιστρέψετε στην αρχική κατάσταση.

### Πλήκτρο FUNCTION / SCAN

Πριν ξεκινήσετε την άσκηση:

- Πιέστε FUN / SCAN για να ρυθμίσετε τις παραμέτρους του προγράμματος και τον τρόπο προπόνησης.
- πατήστε FUN / SCAN για να επιβεβαιώσετε τη ρύθμιση όλων των παραμέτρων ενός προγράμματος (ώρα, απόσταση, θερμίδες, κωπηλατικές κινήσεις).

Κατά την άσκηση:

- Πιέστε FUN / SCAN για να μεταβείτε στην αυτόματη εναλλαγή των δεδομένων στις οθόνες.

### Πλήκτρο PROGRAM / RESET

Πριν ξεκινήσετε την άσκηση:

- πιέστε PROG / RESET για να επιλέξετε ένα από τα διαθέσιμα προγράμματα: P01 - P15, U1 - U4,
- κρατήστε πατημένο το πλήκτρο για 5 δευτερόλεπτα για να επαναφέρετε όλα τα δεδομένα στη μνήμη.

### Πλήκτρα + / -

Κατά τη ρύθμιση των παραμέτρων:

- Χρησιμοποιήστε τα πλήκτρα +/- για να ορίσετε τις παραμέτρους του επιλεγμένου προγράμματος προπόνησης: Χρόνος, Απόσταση, Θερμίδες, Κωπηλατικές κινήσεις.

Κατά την άσκηση:

- Χρησιμοποιήστε τα πλήκτρα +/- για να αυξήσετε ή να μειώσετε την ένταση της άσκησης (16 επίπεδα ρύθμισης).

### Συνδυασμός πλήκτρων:

Πατήστε ταυτόχρονα το πλήκτρο FUN / SCAN και το κουμπί + για 3 δευτερόλεπτα για να ελέγξετε το μοτέρ ρύθμισης έντασης.

Πατήστε ταυτόχρονα το πλήκτρο PROG / RESET και το κουμπί - για 3 δευτερόλεπτα για να εμφανιστεί η συνολική απόσταση (ODO).



**Εκκίνηση**

- Τοποθετήστε το βύσμα τροφοδοσίας στην υποδοχή που βρίσκεται στο εμπρόσθιο μέρος του οργάνου.
- Τοποθετήστε το μετασχηματιστή, στην πρίζα που είναι πλησιέστερη στο όργανο, υπάρχει μια ηχητική ειδοποίηση και όλα τα τμήματα της οθόνης ανάβουν στιγμιαία, όπου εκτελείται έλεγχος, και ο υπολογιστής είναι έτοιμος για λειτουργία γρήγορης εκκίνησης, με επίπεδο αντίστασης στο ένα.

**Λειτουργία γρήγορης εκκίνησης**

Η λειτουργία QuickStart είναι ο ευκολότερος και ταχύτερος τρόπος για άμεση χρήση του οργάνου. Καθίστε στο συρόμενο κάθισμα και πατήστε το πλήκτρο START / STOP για να ξεκινήσετε αμέσως την προπόνηση.

- Στη λειτουργία QuickStart οι ενδείξεις Χρόνος, Συνολικές κινήσεις, Κωπηλατικές κινήσεις / λεπτό, Απόσταση και Θερμίδες αρχίζουν αμέσως μετρώντας από το μηδέν και συνεχίζουν για όλη τη διάρκεια της άσκησης.
- Κατά τη διάρκεια της άσκησης μπορείτε να αλλάξετε το επίπεδο της έντασης χρησιμοποιώντας τα πλήκτρα +/-.
- Κατά τη διάρκεια της άσκησης, οι οθόνες εναλλάσσουν την εμφάνιση των δεδομένων αυτόματα εάν έχει επιλεγεί η λειτουργία SCAN.

**Χειροκίνητη λειτουργία (MANUAL)**

- Αφού ενεργοποιήσετε τον υπολογιστή, πατήστε το πλήκτρο FUN / SCAN για να επιλέξετε έναν στόχο στον οποίο θέλετε να προπονηθείτε, επιλέγοντας ένα από: Χρόνος, Απόσταση, Θερμίδες, Κωπηλατικές κινήσεις.
- Η ένδειξη 'Time' αναβοσβήνει, στην οποία μπορείτε να ρυθμίσετε τη διάρκεια της άσκησης. Χρησιμοποιήστε τα πλήκτρα +/- για να ορίσετε τη διάρκεια και πατήστε FUN / SCAN για επιβεβαίωση.
- Η ένδειξη 'Count' αναβοσβήνει, στην οποία μπορείτε να ρυθμίσετε τον αριθμό των κωπηλατικών κινήσεων που πρέπει να εκτελεστούν. Χρησιμοποιήστε τα πλήκτρα +/- για να ορίσετε τον αριθμό κωπηλατικών κινήσεων και πατήστε FUN / SCAN για επιβεβαίωση.
- Η ένδειξη 'Distance' αναβοσβήνει, στην οποία μπορείτε να ρυθμίσετε την απόσταση που επιθυμείτε να καλύψετε. Χρησιμοποιήστε τα πλήκτρα +/- για να ορίσετε την απόσταση σε (km) και πατήστε FUN / SCAN για επιβεβαίωση.
- Η ένδειξη 'Calories' αναβοσβήνει, στην οποία μπορείτε να ρυθμίσετε την κατανάλωση θερμίδων που θέλετε να επιτύχετε. Χρησιμοποιήστε τα πλήκτρα +/- για να ρυθμίσετε την ποσότητα θερμίδων που επιθυμείτε να καταναλώσετε κατά τη διάρκεια της άσκησης και πατήστε FUN / SCAN για επιβεβαίωση.
- Αφού εισαχθούν όλα τα δεδομένα, πατήστε το πλήκτρο START / STOP για να ξεκινήσετε το χειροκίνητο πρόγραμμα, χρησιμοποιήστε τα κουμπιά +/- για να ρυθμίσετε την ένταση της άσκησης.
- Όταν έχει ρυθμιστεί μία από τις παραμέτρους: χρόνος, αριθμός κωπηλατικών κινήσεων, απόσταση, θερμίδες και πατήστε το πλήκτρο START / STOP για να ξεκινήσει το πρόγραμμα, η οθόνη που αντιστοιχεί στην επιλεγμένη παράμετρο, μετράει από την καθορισμένη τιμή μέχρι το μηδέν.  
Μετά την ολοκλήρωση του προγράμματος ο υπολογιστής στέλνει ένα ηχητικό σήμα και η άσκηση σταματά.  
Αν είχαν οριστεί περισσότεροι από ένας στόχοι άσκησης, μετά την επίτευξη της πρώτης παραμέτρου, πατώντας το κουμπί START / STOP και πάλι, μπορείτε να συνεχίσετε με τις υπόλοιπες παραμέτρους.

Πατήστε το πλήκτρο PROG / RESET για να επιλέξετε ένα από τα 15 προκαθορισμένα προγράμματα (P01 - P15), στα οποία η ένταση ρυθμίζεται από τον υπολογιστή σύμφωνα με τα διαγράμματα των προφίλ που αναπαράγονται στην οθόνη.

- Μετά την ενεργοποίηση του υπολογιστή πατήστε το πλήκτρο PROG / RESET για να περιηγηθείτε στα διαθέσιμα προκαθορισμένα προγράμματα P01 - P15 και πατήστε το πλήκτρο FUN / SCAN για να επιλέξετε το επιθυμητό πρόγραμμα και να αποκτήσετε πρόσβαση στα δεδομένα του προγράμματος.
- Η ένδειξη 'Time' αναβοσβήνει, στην οποία μπορείτε να ρυθμίσετε τη διάρκεια της άσκησης. Χρησιμοποιήστε τα πλήκτρα +/- για να ορίσετε τη διάρκεια και πατήστε FUN / SCAN για επιβεβαίωση.
- Η ένδειξη 'Count' αναβοσβήνει, στην οποία μπορείτε να ρυθμίσετε τον αριθμό των κωπηλατικών κινήσεων που πρέπει να εκτελεστούν. Χρησιμοποιήστε τα πλήκτρα +/- για να ορίσετε τον αριθμό κωπηλατικών κινήσεων και πατήστε FUN / SCAN για επιβεβαίωση.
- Η ένδειξη 'Distance' αναβοσβήνει, στην οποία μπορείτε να ρυθμίσετε την απόσταση που επιθυμείτε να καλύψετε. Χρησιμοποιήστε τα πλήκτρα +/- για να ορίσετε την απόσταση σε (km) και πατήστε FUN / SCAN για επιβεβαίωση.
- Η ένδειξη 'Calories' αναβοσβήνει, στην οποία μπορείτε να ρυθμίσετε την κατανάλωση θερμίδων που θέλετε να επιτύχετε. Χρησιμοποιήστε τα πλήκτρα +/- για να ρυθμίσετε την ποσότητα θερμίδων που επιθυμείτε να καταναλώσετε κατά τη διάρκεια της άσκησης και πατήστε FUN / SCAN για επιβεβαίωση.
- Αφού εισαχθούν όλα τα δεδομένα, για να ξεκινήσει το πρόγραμμα, πατήστε το πλήκτρο START / STOP για να ξεκινήσετε αμέσως με την προπόνηση.
- Κατά τη διάρκεια της προπόνησης η ένταση αλλάζει αυτόματα από τον υπολογιστή σύμφωνα με το προφίλ του επιλεγμένου προκαθορισμένου προγράμματος.
- Όταν έχει ρυθμιστεί μία από τις παραμέτρους: χρόνος, αριθμός κωπηλατικών κινήσεων,

απόσταση, θερμίδες και πατήστε το πλήκτρο START / STOP για να ξεκινήσει το πρόγραμμα, η οθόνη που αντιστοιχεί στην επιλεγμένη παράμετρο, μετράει από την καθορισμένη τιμή μέχρι το μηδέν

Μετά την ολοκλήρωση του προγράμματος ο υπολογιστής στέλνει ένα ηχητικό σήμα και η άσκηση σταματά.

Αν είχαν οριστεί περισσότεροι από ένας στόχοι άσκησης, μετά την επίτευξη της πρώτης παραμέτρου, πατώντας το κουμπί START / STOP και πάλι, μπορείτε να συνεχίσετε με τις υπόλοιπες παραμέτρους.

- Όταν ολοκληρωθεί το πρόγραμμα, ο υπολογιστής εκπέμπει ένα ηχητικό σήμα για να προειδοποιήσει για το τέλος της άσκησης.
- Η άσκηση μπορεί να μεταβεί σε κατάσταση ΠΑΥΣΗΣ ανά πάσα στιγμή πατώντας το πλήκτρο START / STOP.

#### ΣΗΜΕΙΩΣΗ ΓΙΑ ΤΟ ΠΡΟΓΡΑΜΜΑ P15:

Το πρόγραμμα P15 είναι κατάλληλο για μικρούς αγώνες. Σε αντίθεση με τα άλλα 14 προκαθορισμένα προγράμματα, το P15 απαιτεί μόνο την εισαγωγή της διάρκειας του προγράμματος και της ισοδύναμης απόστασης που πρέπει να καλυφθεί.

Κατά τη διάρκεια του προγράμματος P15, η οθόνη εμφανίζει στο άνω τμήμα την αντίστροφη μέτρηση της διανυθείσας απόστασης και στην κάτω οθόνη την αντίστροφη μέτρηση της καθορισμένης διάρκειας.

Στο πρόγραμμα P15, η καθορισμένη διάρκεια πρέπει να είναι ίση με την απόσταση που πρέπει να καλυφθεί, οι ενδείξεις του άνω και κάτω τμήματος θα αναβοσβήνουν αν οι τιμές δεν συγχρονιστούν.



Πατήστε το πλήκτρο PROG / RESET για να επιλέξετε ένα από τα τέσσερα προγράμματα χρήστη (U1 - U4) που μπορείτε να αποθηκεύσετε, και στα οποία μπορείτε να δημιουργήσετε το δικό σας εξατομικευμένο προφίλ προπόνησης.

- Μετά την ενεργοποίηση του υπολογιστή πατήστε το πλήκτρο PROG / RESET για να περιηγηθείτε στα διαθέσιμα προγράμματα χρήστη U1 - U4 και πατήστε το πλήκτρο FUN / SCAN για να επιλέξετε το επιθυμητό πρόγραμμα και να αποκτήσετε πρόσβαση στα δεδομένα του προγράμματος.
- Η ένδειξη 'Time' αναβοσβήνει, στην οποία μπορείτε να ρυθμίσετε τη διάρκεια της άσκησης. Χρησιμοποιήστε τα πλήκτρα +/- για να ορίσετε τη διάρκεια και πατήστε FUN / SCAN για επιβεβαίωση.
- Η ένδειξη 'Count' αναβοσβήνει, στην οποία μπορείτε να ρυθμίσετε τον αριθμό των κωπηλατικών κινήσεων που πρέπει να εκτελεστούν. Χρησιμοποιήστε τα πλήκτρα +/- για να ορίσετε τον αριθμό κωπηλατικών κινήσεων και πατήστε FUN / SCAN για επιβεβαίωση.
- Η ένδειξη 'Distance' αναβοσβήνει, στην οποία μπορείτε να ρυθμίσετε την απόσταση που επιθυμείτε να καλύψετε. Χρησιμοποιήστε τα πλήκτρα +/- για να ορίσετε την απόσταση σε (km) και πατήστε FUN / SCAN για επιβεβαίωση.
- Η ένδειξη 'Calories' αναβοσβήνει, στην οποία μπορείτε να ρυθμίσετε την κατανάλωση θερμίδων που θέλετε να επιτύχετε. Χρησιμοποιήστε τα πλήκτρα +/- για να ρυθμίσετε την ποσότητα θερμίδων που επιθυμείτε να καταναλώσετε κατά τη διάρκεια της άσκησης και πατήστε FUN / SCAN για επιβεβαίωση.
- Η πρώτη στήλη της γραφικής απεικόνισης αναβοσβήνει, στην οποία έχουν οριστεί δεδομένα σχετικά με την ένταση του πρώτου μέρους της άσκησης. Πατήστε τα πλήκτρα +/- για να ρυθμίσετε τα δεδομένα και πατήστε FUN / SCAN για επιβεβαίωση. Συνεχίστε για να ορίσετε και τις 10 στήλες με τον ίδιο τρόπο. Μόλις ολοκληρωθεί η ρύθμιση στη γραφική παράσταση, μπορείτε να δείτε το διάγραμμα με την εναλλαγή της έντασης που μόλις προγραμματίσατε και αποθηκεύσατε.
- Για να ξεκινήσετε το πρόγραμμα χρήστη, πατήστε

το πλήκτρο START / STOP. Ο υπολογιστής θα προσαρμόσει το επίπεδο έντασης σύμφωνα με τις ρυθμίσεις που έχετε προγραμματίσει.

- Κατά τη διάρκεια της προπόνησης, η ένταση αλλάζει αυτόματα από τον υπολογιστή σύμφωνα με το προφίλ που έχει οριστεί στο τρέχον πρόγραμμα χρήστη.
- Όταν έχει ρυθμιστεί μία από τις παραμέτρους: χρόνος, αριθμός κωπηλατικών κινήσεων, απόσταση, θερμίδες και πατήστε το πλήκτρο START / STOP για να ξεκινήσει το πρόγραμμα, η οθόνη που αντιστοιχεί στην επιλεγμένη παράμετρο, μετράει από την καθορισμένη τιμή μέχρι το μηδέν. Μετά την ολοκλήρωση του προγράμματος ο υπολογιστής στέλνει ένα ηχητικό σήμα και η άσκηση σταματά. Αν είχαν οριστεί περισσότεροι από ένας στόχοι άσκησης, μετά την επίτευξη της πρώτης παραμέτρου, πατώντας το κουμπί START / STOP και πάλι, μπορείτε να συνεχίσετε με τις υπόλοιπες παραμέτρους.
- Όταν ολοκληρωθεί το πρόγραμμα, ο υπολογιστής εκπέμπει ένα ηχητικό σήμα για να προειδοποιήσει για το τέλος της άσκησης.
- Η άσκηση μπορεί να μεταβεί σε κατάσταση ΠΑΥΣΗΣ ανά πάσα στιγμή πατώντας το πλήκτρο START / STOP.

Το όργανο μπορεί να έρθει σε κατακόρυφη θέση για να καταλαμβάνει λιγότερο χώρο όταν δεν χρησιμοποιείται.



**ΚΙΝΔΥΝΟΣ**

- Για να αποφύγετε την οξείδωση των μεταλλικών στοιχείων, συνιστάται να μην αφήνετε το όργανο σε υπόγεια ή σε χώρους με υγρασία. Καλύψτε το όργανο με προστατευτικό κάλυμμα για να το προστατέψετε από τη σκόνη.
- Όταν δεν χρησιμοποιείτε το εργαλείο για μεγάλο χρονικό διάστημα, για να αποφύγετε την πρόκληση ζημιάς στον υπολογιστή, αφαιρέστε τις μπαταρίες.

Όταν γνωρίζετε ότι το όργανο δεν θα χρησιμοποιηθεί για μεγάλο χρονικό διάστημα, προετοιμάστε το, πραγματοποιώντας τις ακόλουθες λειτουργίες:

- Καθαρίστε το όργανο με ένα πανί.
- Χρησιμοποιήστε λιπαντικό ψεκασμού για να απλώσετε ένα λεπτό στρώμα στα μεταλλικά μέρη.



**ΚΙΝΔΥΝΟΣ**

Για να μετακινήσετε το όργανο, πιάστε το με τα χέρια σας από την πίσω μπάρα στήριξης. ΜΗΝ πιάστε το όργανο από το κάθισμα για να αποφύγετε τον κίνδυνο τραυματισμού των δακτύλων σας.

- Πιάνοντας τα άκρα της οπίσθιας μπάρας στήριξης, σηκώστε το όργανο όρθια θέση μέχρι το κύριο σώμα να ακουμπάει στο κεντρικό στήριγμα, βλέπε εικόνα **B**.
- Σε αυτή την κατάσταση η μηχανή κωπηλασίας μπορεί να αποθηκευτεί, όπως φαίνεται, ή μπορεί εύκολα να μετακινηθεί χρησιμοποιώντας τους ενσωματωμένους τροχούς στα άκρα της μπροστινής μπάρας στήριξης, βλέπε σχήμα **C**.

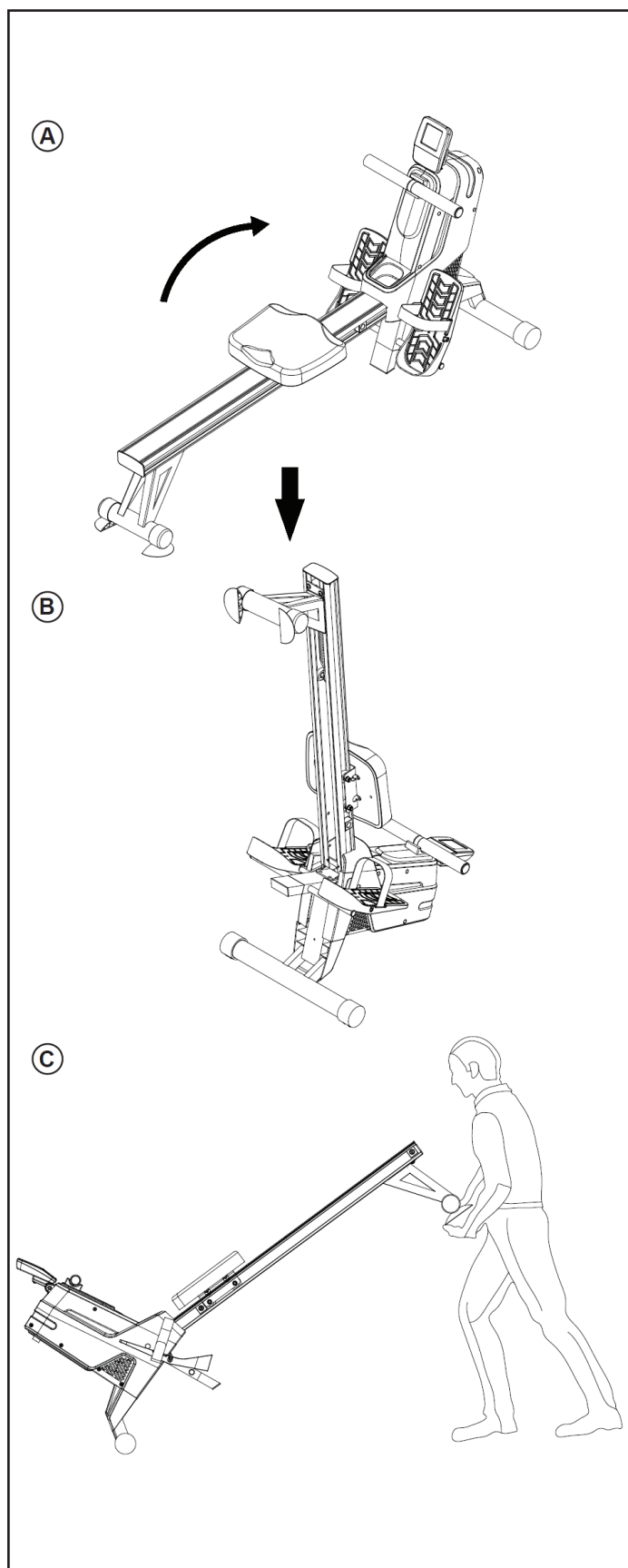





**ΚΙΝΔΥΝΟΣ**

- Διατηρείτε το όργανο καθαρό και χωρίς σκόνη.
- Μη χρησιμοποιείτε εύφλεκτες ή επιβλαβείς ουσίες για καθαρισμό. Μη χρησιμοποιείτε διαλύτες για τον καθαρισμό των πλαστικών εξαρτημάτων αλλά μόνο προϊόντα με βάση το νερό και μαλακά πανιά.
- Διαλύτες όπως το πετρέλαιο, η ακετόνη, η βενζίνη, ο τετραχλωράνθρακας, η αμμωνία και το πετρέλαιο που περιέχει χλωριωμένες ουσίες μπορούν να προκαλέσουν ζημιά και να διαβρώσουν τα πλαστικά μέρη.
- Ο ιδρώτας που πέφτει στο όργανο μπορεί να διαβρώσει τα μεταλλικά μέρη ή να προκαλέσει βλάβη στα ηλεκτρικά μέρη. Κατά τη διάρκεια της προπόνησης συνιστάται η χρήση πετσετών, στο τέλος της άσκησης καθαρίστε προσεκτικά τη ράγα, το κάθισμα και όλα τα μέρη που έρχονται σε επαφή με τον ιδρώτα.

**ΣΥΜΒΟΥΛΕΣ ΚΑΘΑΡΙΣΜΟΥ**

- Για να καθαρίσετε το πλαίσιο, χρησιμοποιήστε ένα ελαφρώς βρεγμένο πανί.
- Καθαρίστε προσεκτικά τα ρουλεμάν και την ολισθαίνουσα ράγα.
- Προσέξτε κατά τον καθαρισμό του οργάνου να μην τρίβετε πολύ δυνατά την κονσόλα.
- Χρησιμοποιήστε ένα λιπαντικό σπρέι σιλικόνης για να λιπάνετε τα μεταλλικά μέρη και την ολισθαίνουσα ράγα.

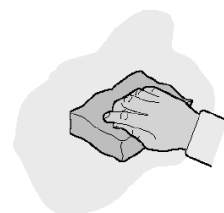
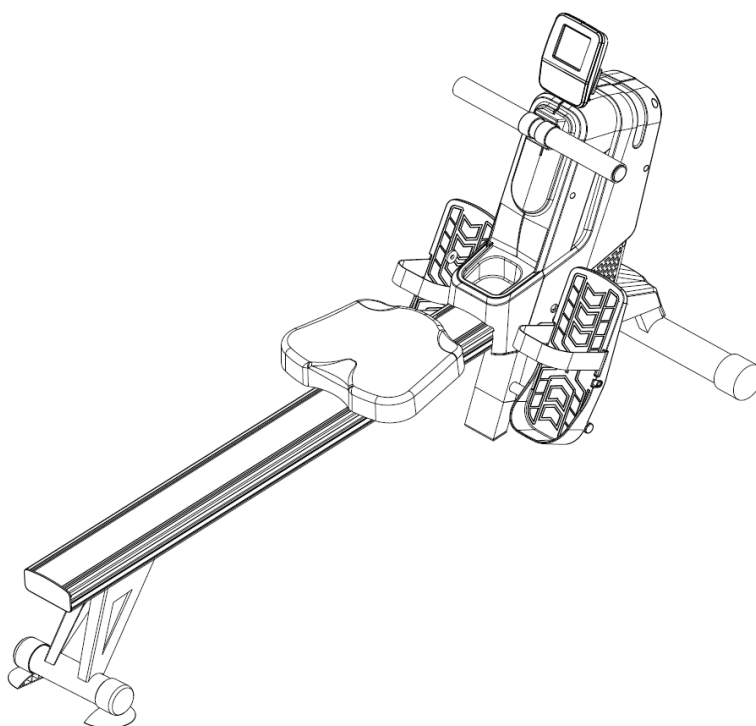

**5.0****ΕΚΤΟΣ ΛΕΙΤΟΥΡΓΙΑΣ - ΑΠΟΡΡΙΨΗ**

Το σύμβολο με τον κάδο με ένα σταυρό από πάνω δείχνει ότι τα προϊόντα εμπίπτουν στο πεδίο εφαρμογής της Ευρωπαϊκής Οδηγίας RoHS για τη διάθεση ηλεκτρικών και ηλεκτρονικών αποβλήτων (RAEE).

Αυτό το προϊόν δεν πρέπει να απορρίπτεται μαζί με τα οικιακά απορρίμματα αλλά πρέπει να απορρίπτονται ξεχωριστά (στα κράτη της Ε.Ε.), παραδίδοντας το σε κατάλληλα κέντρα συλλογής υπεύθυνα για τη διάθεση και την ανακύκλωση των προϊόντων αυτών.



Η σήμανση CE υποδεικνύει ότι το προϊόν είναι πλήρως συμβατό με την οδηγία RoHS 2011/65 / ΕΕ, και κανένα από τα ηλεκτρικά και ηλεκτρονικά εξαρτήματα του προϊόντος δεν περιέχουν υψηλότερα επίπεδα σε ορισμένες ουσίες που θεωρούνται επικίνδυνες για την ανθρώπινη υγεία.

**6.0****ΚΑΤΑΛΟΓΟΣ ΑΝΤΑΛΛΑΚΤΙΚΩΝ - ΠΑΡΑΓΓΕΛΙΑ ΑΝΤΑΛΛΑΚΤΙΚΩΝ**

Για παραγγελία ανταλλακτικών ανατρέξτε στα σχέδια αποσυναρμολόγησης που βρίσκονται στις επόμενες σελίδες.

Στην παραγγελία ανταλλακτικών θα πρέπει να περιλαμβάνονται οι ακόλουθες πληροφορίες:

1. Μάρκα και μοντέλο του προϊόντος - βλέπε ετικέτα του προϊόντος
2. Ονομασία του τεμαχίου που πρέπει να αντικατασταθεί - βλέπε κατάλογο ανταλλακτικών
3. Αριθμό αναφοράς του τεμαχίου - βλέπε κατάλογο ανταλλακτικών
4. Ποσότητα
5. Τρόπος αποστολής

Για την παραγγελία ανταλλακτικών μπορείτε να επικοινωνείτε με τον τοπικό σας προμηθευτή με τους παρακάτω τρόπους επικοινωνίας:

τηλ: (+30) 210 953 6512  
fax: (+30) 210 957 9073  
e-mail: info@leos.gr

Σε περίπτωση δυσκολίας στην κατανόηση των σχεδίων και των περιγραφών, επικοινωνήστε με το κέντρο τεχνικής βοήθειας στον αριθμό: (+30) 210 953 6512

ΔΙΑΓΡΑΜΜΑ ΑΠΟΣΥΝΑΡΜΟΛΟΓΗΣΗΣ

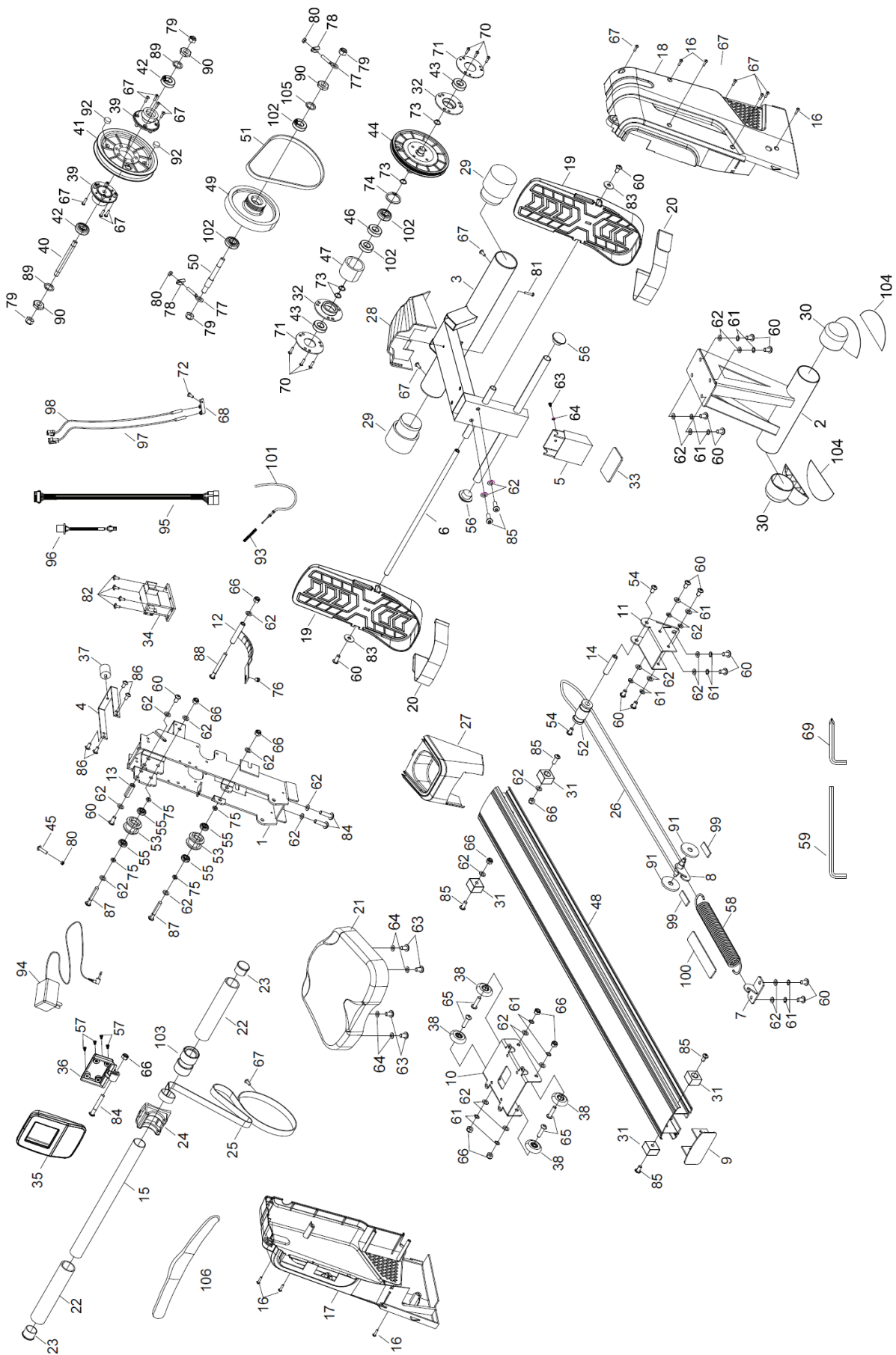

No.	Περιγραφή	TMX	No.	Περιγραφή	TMX
1	Κύριο σώμα	1	53	Τροχός επαναφοράς	2
2	Πίσω μπάρα στήριξης σώμα	1	54	Βίδες M8 x 20mm	2
3	Μπροστινή μπάρα στήριξης	1	55	Ρουλεμάν 608zz	4
4	Στήριγμα σε σχήμα U	1	56	Στρογγυλό βύσμα $\varnothing$ 19mm	2
5	Κεντρικό στήριγμα	1	57	Βίδες M5 x 20mm	4
6	Μπάρα σύνδεσης στηριγμάτων ποδιών	1	58	Ελατήριο	1
7	Πίσω άγκιστρο	1	59	Εξαγωνικό κλειδί 5 mm	1
8	Γάντζος με θηλιά	1	60	Βίδες M8 x 15mm	16
9	Ορθογώνιο καπάκι	1	61	Ροδέλες διάσπαστες M8	16
10	Βάση καθίσματος	1	62	Ροδέλες M8	29
11	Βάση σύνδεσης	1	63	Βίδες M6 x 15mm	5
12	Μαγνητικό φρένο	1	64	Ροδέλες M6	5
13	Αποστάτης $\varnothing$ 12.8 x 38.5mm	1	65	Βίδες M8 x 32mm	4
14	Σύνδεσμος άξονα βραχίονα	1	66	Παξιμάδι M8	9
15	Χειρολαβή	1	67	Βίδες ST4.2 x 16mm	14
16	Βίδες M4.2 x 20mm	6	68	Αισθητήρας μέτρησης κωπηλ. κινήσεων	1
17	Κάλυμμα αριστερό	1	69	Εξαγωνικό κλειδί 5 mm + κατσαβίδι	1
18	Κάλυμμα δεξί	1	70	Βίδες M6 x 12mm	6
19	Στηρίγματα ποδιών	2	71	Κάλυμμα ρουλεμάν	2
20	Ιμάντας στηριγμάτων ποδιών	2	72	Βίδες M4 x 0.7 x 10mm	1
21	Συρόμενη σέλα	1	73	Ασφάλεια M17	4
22	Λαβή	2	74	Εσωτερική ασφάλεια M35	1
23	Στρογγυλό βύσμα $\varnothing$ 32mm	2	75	Αποστάτης $\varnothing$ 8 x $\varnothing$ 10 x 7mm	4
24	Βάση στήριξης τιμονιού	1	76	Στήριγμα	1
25	Ιμάντα έλξης 13x1.5x1950mm	1	77	Βίδες M6 σύνδεσης τροχού	2
26	Ιμάντας επιστροφής 9x2x1700 mm	1	78	Σπείρωμα μπλοκ	2
27	Βάση στήριξης μπουκαλιών	1	79	Παξιμάδι M10	4
28	Μπροστινό κάλυμμα	1	80	Παξιμάδι M6	3
29	Μπροστινή μπάρα - τροχός μεταφοράς	2	81	Βίδες ST4.2 x 45mm	1
30	Πίσω πόδι στήριξης	2	82	Βίδες M5 x 12mm	4
31	Πλαστικό προστατευτικό	4	83	Ροδέλα μεγάλη M8	2
32	Βάση για ρουλεμάν	2	84	Βίδες M8 x 40mm	3
33	Ορθογώνιο κάλυμμα	1	85	Βίδες M8 x 20mm	6
34	Κουμπί ρύθμισης έντασης	1	86	Βίδες M6 x 12mm	4
35	Υπολογιστής	1	87	Βίδες M8 x 60mm	2
36	Πλάκα στήριξης υπολογιστή	1	88	Βίδες M8 x 80mm	1
37	Πλαστικό μπροστινό πόδι στήριξης	1	89	Αποστάτης S10	2
38	Δίσκος τροχού	4	90	Παξιμάδι M10 x 1.5, 5mm	3
39	Καπάκι καλύμματος ρουλεμάν	2	91	Τροχός οδήγησης	2
40	Άξονας τροχαλίας	1	92	Στρογγυλός μαγνήτης	2
41	Οδηγός τροχαλίας	1	93	Ελατήριο	1
42	Ρουλεμάν 6000RS	2	94	Τροφοδοτικό	1
43	Ρουλεμάν 6003zz	2	95	Καλώδιο ρεύματος	1
44	Τροχαλία	1	96	Πρίζα τροφοδοτικού	1
45	Βίδες M6 x 25mm	1	97	Θυληκό φινις αισθητήρα	1
46	Ρουλεμάν 16003	1	98	Αρσενικό φινις αισθητήρα	1
47	Κολάρο	1	99	Πλάκα πολυπροπυλενίου 180 x 30 mm	2
48	Ράγα αλουμινίου	1	100	Πλάκα πολυπροπυλενίου 65 x 15 mm	1
49	Μαγνητικός σφόνδυλος	1	101	Χαλύβδινο καλώδιο ρύθμισης αντίστασης	1
50	Άξονας τροχού	1	102	Ρουλεμάν 6003RS	4
51	Ιμάντας 220 PJ3	1	103	Κάλυμμα χειρολαβής	1
52	Τροχαλία έλξης	1	104	Πλαστικό πίσω πόδι στήριξης	2
			105	Αποστάτης S17	1

Το προϊόν TOORX που αγοράσατε, έχει κατασκευαστεί για να σας προσφέρει απροβλημάτιστη λειτουργία για πολλά χρόνια. Όπως όμως κάθε ηλεκτρική συσκευή, έτσι και η δική σας χρειάζεται μεγάλη προσοχή κατά τη διάρκεια της χρήσης και του χειρισμού της. Εάν της φερθείτε με τη δέουσα προσοχή, θα γίνει ο προσωπικό σας γυμναστής για μια ζωή.

**Μεγάλη προσοχή απαιτείται:**

1. Στην ηλεκτρολογική εγκατάσταση που θα συνδεθεί (π.χ. για αποφυγή αυξομειώσεων τάσης).
2. Σε υγρά που τυχόν βρέξουν το μηχάνημα.
3. Σε αντικείμενα ή ακαθαρσίες που εισχωρήσουν στο μηχάνημα.
4. Σε μετακινήσεις πάσης φύσεως.

**ΝΑ ΔΙΑΒΑΖΕΤΕ ΠΑΝΤΑ ΠΡΟΣΕΚΤΙΚΑ ΤΙΣ ΟΔΗΓΙΕΣ ΧΡΗΣΗΣ**

**ΟΡΟΙ ΕΓΓΥΗΣΗΣ**

Η **A. ΛΕΟΣ Α.Ε.** εγγυάται την καλή λειτουργία της συσκευής για 2 έτη.

1. Η εγγύηση ισχύει μόνο εφόσον συνοδεύεται από το νόμιμο παραστατικό αγοράς από εξουσιοδοτημένο κατάστημα (τιμολόγιο πώλησης ή δελτίο λιανικής πώλησης). Σας συνιστούμε το παραστατικό αγοράς να το φυλάξετε μαζί με τους όρους της εγγύησης. Η διάρκεια της εγγύησης δεν παρατείνεται για οποιονδήποτε λόγο.
2. Η εταιρεία αναλαμβάνει να επισκευάσει τη συσκευή δωρεάν, σε περίπτωση βλάβης που οφείλεται αποκλειστικά σε κατασκευαστικό σφάλμα. Η εγγύηση καλύπτει το κόστος των ανταλλακτικών και την εργασία. Η αντικατάσταση ή όχι των ανταλλακτικών είναι στην κρίση των τεχνικών της εταιρείας. Αντικατάσταση συσκευής αποκλείεται.
3. Η συσκευή επισκευάζεται στο χώρο service της εταιρείας ή του εξουσιοδοτημένου αντιπροσώπου. Οποιαδήποτε έξοδα για επισκευή εκτός του χώρου αυτού, επιβαρύνουν τον πελάτη. Επίσης, τα έξοδα μεταφοράς της συσκευής προς το χώρο service από το χώρο του πελάτη και το αντίστροφο, επιβαρύνουν τον πελάτη.
4. Η αποκατάσταση κάθε βλάβης γίνεται σε εύλογο χρονικό διάστημα. Αποκλείεται κάθε είδους απαίτηση για αποζημίωση λόγω καθυστέρησης στην επισκευή βλάβης εξαιτίας ανώτερης βίας.

Η παρούσα εγγύηση **ΔΕΝ** καλύπτει τις εξής περιπτώσεις:

1. Όταν έχει γίνει προσπάθεια αποκατάστασης της βλάβης από άτομο μη εξουσιοδοτημένο για το σκοπό αυτό.
2. Όταν η βλάβη προέλθει από κακή συναρμολόγηση, χρήση και κακή ηλεκτρολογική εγκατάσταση π.χ. κομμένα καλώδια, κακή προσαρμογή εξαρτημάτων, αυξομειώσεις τάσεων στο δίκτυο της ΔΕΗ.
3. Εξαρτήματα που έχουν καταστραφεί από υπαιτιότητα του χρήστη όπως σπασμένα πλαστικά μέρη, φθαρμένος ιμάντας από μη σωστή ρύθμιση, λανθασμένη ή ελλιπή λίπανση, φθορές κατά την μετακίνηση του μηχανήματος.
4. Εξαρτήματα όπως: τάπητες, ιμάντες κίνησης, μετασχηματιστές, συρματοσχόινα, δάπεδα και πλευρικά πατήματα θεωρούνται αναλώσιμα και δεν καλύπτονται από την εγγύηση.

**A. ΛΕΟΣ Α.Ε.**

Έδρα Αντιπροσωπείας & Service:  
Πρωτομαγιάς 13, Τ.Κ. 145 68 Κρυονέρι, Αττική  
Τηλέφωνο Service Αντιπροσωπείας: (+30) 210 953 6512  
Fax: (+30) 210 957 9073  
E-mail: info@leos.gr  
Ιστοσελίδα: [www.leos.gr](http://www.leos.gr)





ΛΕΟΣ Α.Ε.

Πρωτομαγιάς 13, 145 68 Κρυονέρι, Αττικής

Τηλ: (+30) 210 953 6512

Fax: (+30) 210 957 9073

[www.leos.gr](http://www.leos.gr) - [info@leos.gr](mailto:info@leos.gr)